

Projektowane postanowienia umowy w sprawie zamówienia publicznego

Egz. Nr

UMOWA Nr

zawarta w dniu we Wrocławiu pomiędzy:

Skarbem Państwa - 4 Regionalną Bazą Logistyczną, 50-984 Wrocław, ul. Pretficza 28, w imieniu której działa:

..... – Komendant,

– zwaną dalej „Zamawiającym”,

a

.....

.....(KRS, NIP, REGON.....)

w imieniu którego/-ej działa:

.....

– zwanym/-ą dalej „Wykonawcą”,

Niniejsza umowa jest następstwem wyboru oferty Wykonawcy zamówienia publicznego w trybie przetargu nieograniczonego przeprowadzonego na podstawie ustawy z dnia 11 września 2019 r. – Prawo zamówień publicznych (t.j. Dz. U. z 2024 roku, poz. 1320 ze zm.), powoływanej dalej także jako „PZP”.

Zważywszy na to, że:

przedmiotem niniejszej umowy jest dostawa w latach 2025-2026

Okularów ochronnych specjalnych gogli wzór 736/MON

przeznaczonych dla żołnierzy:

- liczba żołnierzy pełniących służbę w jednostkach wojskowych oraz uprawnionych do umundurowania i wyekwipowania jest zmienna i niezależna w jakimkolwiek stopniu od Zamawiającego;
- realizacja umowy w 2026, a także sposób jej realizacji zależy od ujęcia i zabezpieczenia na ten cel środków finansowych w planie finansowym Inspektoratu Wsparcia Sił Zbrojnych, na co Zamawiający nie ma żadnego wpływu, a które to zdarzenie ma charakter przyszły i niepewny;
- w przypadku braku ujęcia i zabezpieczenia w 2026 roku na cel realizacji umowy środków finansowych w planie finansowym Inspektoratu Wsparcia Sił Zbrojnych, Zamawiającemu będzie przysługiwało umowne prawo odstąpienia od umowy w jej zakresie przewidzianym do realizacji w 2026 roku, na który środki finansowe nie zostaną ujęte i zabezpieczone, co Wykonawca przyjmuje do wiadomości i akceptuje;
- Zamawiający przewiduje w ramach niniejszej umowy możliwość skorzystania z prawa opcji.

Strony niniejszej umowy zawarły umowę o następującej treści:

[Handwritten signatures]

§ 1

Przedmiot umowy:

1. Przedmiotem niniejszej umowy jest dostawa Zamawiającemu przez Wykonawcę:
Okularów ochronnych specjalnych gogli wzór 736/MON
w latach 2025-2026, (zwanych dalej wyrobami/wyrobem lub przedmiotem umowy), w liczbie i cenie jednostkowej określonej w **Załączniku nr 1** do Umowy, do miejsca wskazanego zgodnie z § 3 Umowy.
2. Opis przedmiotu umowy zawiera **Załącznik Nr 1 i 7** do Umowy.
3. Szczegółowe warunki dostawy i odbioru zawiera **Załącznik Nr 3** do Umowy.
4. W przypadku całościowego lub częściowego braku ujęcia i zabezpieczenia w 2026 r. na cel realizacji umowy środków finansowych w planie finansowym Inspektoratu Wsparcia Sił Zbrojnych, Zamawiającemu przysługuje prawo odstąpienia odpowiednio od całości bądź części umowy w zakresie przewidzianym do realizacji w 2026 r. bez odrębnego wezwania i bez wyznaczania terminu dodatkowego.
5. W przypadku określonym w ust. 4 Zamawiający może odstąpić od umowy bądź jej części w terminie do dnia 31.01.2026 r.
6. W przypadkach określonych w ust. 4 zastosowanie znajduje § 10 ust. 5.
7. W przypadku skorzystania z uprawnień przewidzianych w ust. 4, Wykonawcy nie będą przysługiwały z tego tytułu wobec Zamawiającego żadne roszczenia – w tym odszkodowawcze, jak również Wykonawcy nie będą przysługiwały wobec Zamawiającego roszczenia o zapłatę wynagrodzenia za wyroby (lub roszczenie o jakikolwiek ekwiwalent wynagrodzenia za wyroby), które nie podlegały dostawie w związku z odstąpieniem od umowy lub od jej części.
8. Skorzystanie przez Zamawiającego z uprawnień przewidzianych w ust. 4 nie stanowi przesłanki przemawiającej za naliczeniem kar umownych, o których mowa w § 8.
9. W zakresie, w jakim Zamawiający nie skorzysta z uprawnień przewidzianych w ust. 4, Zamawiający wyśle do Wykonawcy stosowne pismo uruchamiające realizację umowy w roku 2026, w którym zostaną dookreślone: wartość umowy na dany rok, Odbiorcy, miejsca dostaw (zlokalizowane wyłącznie na terenie Rzeczypospolitej Polskiej), ceny zgodnie z postanowieniami niniejszej umowy, specyfikacje ilościowo-rozmiarową (jeśli dotyczy) oraz terminy dostaw do poszczególnych odbiorców, mając na uwadze postanowienia § 3 umowy.
10. Pismo, o którym mowa w ust. 9 powyżej stanowić będzie wiążącą dla Wykonawcy podstawę realizacji zamówienia w danym roku. Niezastosowanie się do niego skutkować będzie wszelkimi konsekwencjami zastrzeżonymi na wypadek niewykonania lub nienależytego wykonania umowy, w tym prawem odstąpienia od niej przez zamawiającego i prawem naliczenia kar umownych.
11. Niezależnie od uprawnień przewidzianych w ust. 4, strony zastrzegają prawo Zamawiającego do odstąpienia od części umowy w czasie jej realizacji w roku 2026, w zakresie w jakim dojdzie do zmniejszenia pierwotnie przewidzianej kwoty środków finansowych przewidzianych na jej realizację w danym roku lub jeżeli wykonanie umowy w pełnej ilości i wartości nie będzie leżało w interesie Sił Zbrojnych RP. Z prawa odstąpienia Zamawiający będzie mógł skorzystać w terminie do -2 miesięcy od dnia powzięcia wiedzy o ziszczeniu się przyczyny odstąpienia. Ustępy 6-7 stosuje się odpowiednio.
12. W ramach niniejszej umowy Zamawiający przewiduje możliwość skorzystania z prawa opcji, w zakresie nie większym niż wykazanym w **Załączniku Nr 1** do umowy.
13. Zamawiający zastrzega, iż zamówienie opcjonalne jest uprawnieniem, a nie zobowiązaniem Zamawiającego. Zamawiający może nie skorzystać z prawa opcji, skorzystać z niego w mniejszym zakresie, aniżeli określony powyżej, w szczególności w przypadku nieuzyskania środków finansowych na ten cel, a Wykonawcy nie przysługują z tego tytułu żadne roszczenia, co Wykonawca niniejszym akceptuje poprzez zawarcie niniejszej umowy.
14. Zamawiający może z prawa opcji korzystać wielokrotnie, do wyczerpania maksymalnej ilości określonej w **Załączniku Nr 1** umowy, nie później jednak niż do 31 lipca tego roku kalendarzowego, w którym ma nastąpić realizacja zamówienia opcjonalnego. Skorzystanie z prawa opcji przez

[Handwritten signatures]

Zamawiającego po 31 dniu lipca danego roku kalendarzowego wymaga pisemnej zgody Wykonawcy.

15. Skorzystanie przez Zamawiającego z prawa opcji nie wymaga aneksowania niniejszej umowy. Zamówienie opcjonalne zostanie uruchomione poprzez wysłanie do Wykonawcy stosownego pisma.
16. W przypadku skorzystania przez Zamawiającego z prawa opcji, Wykonawca jest zobowiązany do jego realizacji, na warunkach określonych w niniejszej umowie, co niniejszym Wykonawca akceptuje przez zawarcie niniejszej umowy.
17. Przedmiot umowy podlega ocenie zgodności w trybie wskazanym w pkt. 7.1 WDTT, zgodnie z rozporządzeniem Ministra Obrony Narodowej z dnia 11 stycznia 2013 r. w sprawie szczegółowego wykazu wyrobów podlegających ocenie zgodności oraz sposobu i trybu przeprowadzania oceny zgodności wyrobów przeznaczonych na potrzeby obronności państwa (Dz.U.2021.1628)
18. Przez określenia użyte w dalszej części umowy należy rozumieć:
 - 1) „**Odbiorca**” – jednostka wojskowa wskazana w **Załączniku Nr 2** dokonująca odbioru dostawy;
 - 2) „**Partia**” – określona w WDTT ilość sztuk o tej samej jakości wykonanych z materiałów pochodzących z jednej partii produkcyjnej tej samej jakości, wykonanych w tej samej technologii, z tych samych materiałów z tej samej jednolitej partii materiałowej, przedstawiona do jednorazowej weryfikacji zgodności.
 - 3) „**Płatnik**” – 4 Regionalna Baza Logistyczna we Wrocławiu, 50-984 Wrocław, ul. Pretficza 28, NIP: 896-000-49-52.
 - 4) „**WDTT**” – Wojskowa Dokumentacja Techniczno - Technologiczna – specyfikacja techniczna szczegółowo opisująca przedmiot zamówienia, udostępniana przez Wojskowy Ośrodek Badawczo – Wdrożeniowy Służby Mundurowej na wniosek Zamawiającego. Może być użyta jedynie w procedurach przetargowych oraz w procesie realizacji produkcji przedmiotów umundurowania i wyekwipowania na rzecz Ministerstwa Obrony Narodowej.
 - 5) „**Kompletny przedmiot umowy**” – wyrób zgodny z aktualnym na dzień zawierania niniejszej umowy wzorem do produkcji seryjnej i wykonany zgodnie z WDTT, stanowiącą **Załącznik Nr 7** do Umowy.
 - 6) „**Wzór PUiW do produkcji seryjnej (wzór PUiW)**” – przedmiot będący wynikiem prac rozwojowych realizowanych przez WOBWSM, odwzorujący określone w Wojskowej Dokumentacji Techniczno – Technologicznej parametry techniczno – technologiczne oraz użytkowe.
 - 7) „**Wzór zakładowy PUiW**” - egzemplarz modelowy PUiW wykonany przez Wykonawcę na podstawie dokumentacji technicznej (WDTT) i wzoru PUiW do produkcji seryjnej, przedstawiony przez Wykonawcę celem dokonania oceny i potwierdzenia zgodności z WDTT i wzorem PUiW do produkcji seryjnej.
 - 8) „**WOBWSM**” – Wojskowy Ośrodek Badawczo – Wdrożeniowy Służby Mundurowej Łódź.

§ 2

Wartość przedmiotu umowy:

1. Wynagrodzenie Wykonawcy za wykonanie dostaw stanowiących przedmiot umowy w ramach zamówienia gwarantowanego wynosi:
w 2025 roku:zł brutto, (słownie..... złotych 00/100);
w 2026 roku: zł brutto, (słownie: złotych 00/100);
2. W przypadku skorzystania przez Zamawiającego z prawa opcji maksymalna wysokość wynagrodzenia należnego za realizację zamówienia opcjonalnego - prawo opcji nie może przekroczyć kwoty:
w 2025 roku:zł brutto, (słownie..... złotych 00/100);
w 2026 roku: zł brutto, (słownie: złotych 00/100);
3. Wartość niniejszej umowy uwzględniająca zamówienia gwarantowane oraz opcjonalne (suma kwot określonych w **ust. 1 i 2**) wynosi zł brutto, (słownie:) w tym:

gint JN N

- a) w 2025 roku:zł brutto, (słownie..... złotych 00/100);
b) w 2026 roku: zł brutto, (słownie: złotych 00/100);
4. Wartości określone w ust. 1-3 zawierają podatek VAT.
 5. Ceny jednostkowe wskazane w Załączniku Nr 1 do Umowy w okresie realizacji umowy nie podlegają zmianie, poza przypadkami określonymi w ust. 6 – 13, które dotyczą 2026 roku, oraz w § 12 ust.2 pkt 11.
 6. Podstawą waloryzacji jest „średni roczny wskaźnik cen towarów i usług konsumpcyjnych ogółem” w stosunku do poprzedniego roku, ogłaszany przez Prezesa GUS w Biuletynie Statystycznym dostępnym na stronie internetowej www.stat.gov.pl.
 7. Waloryzacja w przypadku dodatniego wskaźnika (inflacja) następuje na wniosek Wykonawcy a w przypadku ujemnego wskaźnika (deflacja) z inicjatywy Zamawiającego.
 8. Nie później niż w terminie 21 dni roboczych po opublikowaniu wskaźnika dotyczącego ubiegłego roku kalendarzowego, przy czym nie później niż do 15 lutego 2026 roku, Wykonawca ma prawo złożyć Zamawiającemu pisemny wniosek ze wskazaniem wartości wskaźnika waloryzacji dotyczącego wynagrodzenia za dany rok realizacji umowy o którym mowa w ust. 5. Wniosek Wykonawcy o waloryzację podlega pisemnej akceptacji przez Zamawiającego
 9. Wniosek, o którym mowa w ust. 8 może być złożony przez Wykonawcę w przypadku waloryzacji obejmującej rok 2026 w oparciu o wskaźnik ogłoszony za 2025 r. Za dzień złożenia wniosku uważa się dzień wysłania go przez Wykonawcę do Zamawiającego.
 10. Waloryzacja zmienia łączną wartość przedmiotu umowy brutto oraz wartości w poszczególnych latach realizacji umowy po złożeniu wniosku o którym mowa w ust. 8, przy czym w roku 2025 obowiązują ceny ustalone w złożonej ofercie, zaś obliczanie wzrostu wynagrodzenia rozpocznie się od roku 2026 tj. w przypadku wniosku złożonego w 2026 r. Warunkiem dokonania waloryzacji będzie zmiana cen towarów i usług powyżej 7 %.
 11. W ramach równomiernego rozłożenia ryzyka, Strony postanawiają, że zmiana wynagrodzenia następuje o połowę wskaźnika, o którym mowa w ust. 10, z tym zastrzeżeniem, że maksymalny i nieprzekraczalny poziom wzrostu wynagrodzenia w oparciu o klauzulę waloryzacyjną nie może przekroczyć 15 % wartości umowy w danym roku jej obowiązywania którego dotyczy waloryzacja, bez względu na wielkość wskaźnika cen towarów i usług o którym mowa w ust. 6.
 12. W przypadku ujemnego wskaźnika, Zamawiający z urzędu dokona przeliczenia obniżenia wynagrodzenia Wykonawcy. W takiej sytuacji obniżenie wynagrodzenia nastąpi o całą wysokość wskaźnika, bez zastrzeżenia minimalnego poziomu spadku wskaźnika, który uprawnia do zmiany wynagrodzenia i bez analogicznego zastosowania poziomu maksymalnej zmiany wynagrodzenia, o którym mowa w ust. 11.
 13. Zmiana wynagrodzenia nastąpi przez zawarcie aneksu do umowy, z tym zastrzeżeniem, że w przypadku, gdy Wykonawca nie wyrazi zgody na obniżenie wynagrodzenia zgodnie z postanowieniami ust. 12, wiążące dla Wykonawcy staje się pismo Zamawiającego informujące o zmianie wysokości wynagrodzenia.
 14. Zawarcie aneksu do Umowy jest możliwe także po upływie okresu jej realizacji (§ 4), o ile procedura zawarcia aneksu zostanie rozpoczęta jeszcze w okresie realizacji umowy.
 15. W przypadku gdy na skutek waloryzacji wynagrodzenia Wykonawcy dojdzie do zwiększenia tego wynagrodzenia (także w sytuacji ujętej w § 12 ust. 2 pkt 11) a Zamawiający nie otrzyma środków finansowych na zabezpieczenie zwiększonego Wynagrodzenia, Zamawiający będzie miał prawo do odstąpienia od części Umowy obejmującej wyroby, na które nie posiada zabezpieczonych środków. Z prawa odstąpienia Zamawiający będzie mógł skorzystać w terminie 2 miesiące od dnia zawarcia aneksu obejmującego waloryzację. Do odstąpienia stosuje się § 10 ust. 5.
 16. Strony zgodnie postanawiają, iż wynagrodzenie nie będzie waloryzowane za dostawy wykonane lub te co do których realizacji Wykonawca pozostaje w opóźnieniu z powodu okoliczności, za które Wykonawca ponosi odpowiedzialność.

§ 3

Miejsce i termin wykonania umowy:

N
Kuk
JK

1. Wykonawca zobowiązuje się dostarczyć przedmiot umowy do jednostek wojskowych wskazanych w Załączniku nr 2 do Umowy „Plan dostaw PUiW w 2025 roku”. Wykaz Odbiorców oraz miejsca dostawy zamówienia gwarantowanego w 2025 roku precyzuje Załącznik Nr 2 do Umowy.
2. Miejsca wykonania umowy w 2026 roku w ramach zamówienia gwarantowanego zostaną określone odpowiednio zgodnie z planem dostaw przedmiotów umundurowania i wyekwipowania w 2026 roku, który będzie stanowił załącznik do pisma, o którym mowa w §1 ust. 9 umowy.
3. Wykonawca dostarczy przedmiot umowy na swój koszt i ryzyko. Wykonawca przyjmuje odpowiedzialność za załadunek, transport do miejsca dostawy i rozładunek oraz ubezpieczenie od ryzyka w szczególności utraty lub uszkodzenia.
4. Wykonawca dostarczy przedmiot umowy wskazany w §1 Umowy w ramach zamówienia gwarantowanego :
 - a) w 2025 roku: w terminie do 120 dni od dnia podpisania umowy, jednak nie później niż do dnia 15 listopada 2025 roku;
 - b) w 2026 roku: w terminie do 120 dni od dnia wysłania do Wykonawcy pisma, o którym mowa w § 1 ust.9, przy czym jeżeli wyliczony w ten sposób termin przypadłby po 15 listopada 2026 roku, nie ma on zastosowania i Wykonawca zobowiązuje się dostarczyć przedmiot umowy do dnia 15 listopada 2026 roku.
5. Termin wykonania przedmiotu umowy w ramach zamówień opcjonalnych uruchomionych w 2025 roku ustala się do 90 dni od dnia wysłania do Wykonawcy stosownego pisma wymienionego w § 1 ust. 15. Termin ten może zostać skrócony za zgodą Wykonawcy. Miejsca poszczególnych dostaw i konkretne ilości zostaną wskazane w stosownym piśmie uruchamiającym zamówienia opcjonalne.
6. Termin wykonania przedmiotu umowy w ramach zamówień opcjonalnych uruchomionych w 2026 roku ustala się każdorazowo do 90 dni od dnia wysłania do Wykonawcy stosownego pisma wymienionego w § 1 ust. 15. Termin ten może zostać skrócony za zgodą Wykonawcy. Miejsca poszczególnych dostaw i konkretne ilości zostaną wskazane w stosownym piśmie uruchamiającym zamówienia opcjonalne.
7. W przypadku gdyby termin dostawy przypadł na sobotę lub dzień ustawowo wolny od pracy, termin dostawy upływa dnia następnego po dniu lub po dniach wolnych od pracy.
8. Na zasadach określonych niniejszą umową Odbiorca wykonuje prawa i obowiązki Zamawiającego, o ile nie wykonuje ich Zamawiający, związane z:
 - 1) odbiorem ilościowym i jakościowym, wyrobów dostarczonych przez Wykonawcę;
 - 2) weryfikacją tych wyrobów pod względem zgodności z umową i braku wad.
9. Za dzień zawarcia umowy uważa się dzień złożenia podpisu przez Zamawiającego, który podpisuje umowę jako drugi w kolejności. Reguła ta znajduje odpowiednie zastosowanie w kwestii określenia dnia zawarcia aneksu do umowy.
10. Wykonawca zobowiązuje się dostarczyć, wyroby w kategorii pierwszej, fabrycznie nowe (nieużywane), wyprodukowane w roku dostawy z produkcji realizowanej po terminie zawarcia umowy, wykonane i ukompletowane według aktualnej wojskowej dokumentacji techniczno-technologicznej (WDTT) stanowiącej **Załącznik Nr 7** do Umowy, w opakowaniach fabrycznych, bezzwrotnych. Materiały zasadnicze i dodatki krawieckie użyte do wykonania przedmiotu umowy (PUiW) nie mogą pochodzić z produkcji starszej niż z roku poprzedzającego rok dostawy wyrobu (PUiW).
11. Przedmiot zamówienia musi być wykonany zgodnie z WDTT i wzorem PUiW do produkcji seryjnej.

§ 4

Warunki nadzorowania jakości:

1. Wykonawca zobowiązuje się wykonać zamówienie zgodnie z niniejszą umową. Przedmiot umowy będzie spełniał wymagania Wojskowej Dokumentacji Techniczno - Technologicznej (WDTT) stanowiącej **Załącznik Nr 7** do niniejszej Umowy.

P. Szwed JPK

2. Wymagania dotyczące zapewnienia jakości zostały określone w klauzuli jakościowej, stanowiącej **Załącznik Nr 6** do niniejszej Umowy.
3. Czas przeprowadzenia nadzorowania jakości każdej partii przedmiotu umowy przed ekspedycją do Odbiorcy nie wpływa na zmianę terminu wykonania dostawy określonego w Planie dostaw PUiW (**Załącznik Nr 2 do Umowy**).
4. Dla wyrobów podlegających ocenie zgodności, zgodnie z rozporządzeniem Ministra Obrony Narodowej z dnia 11 stycznia 2013 r. w sprawie szczegółowego wykazu wyrobów podlegających ocenie zgodności oraz sposobu i trybu przeprowadzania oceny zgodności wyrobów przeznaczonych na potrzeby obronności państwa (Dz. U. z 2021 r. poz. 1628 z późn. zm.), Wykonawca sporządzi deklarację zgodności OiB, jako potwierdzenie spełnienia wymagań zawartych w dokumentacji technicznej wymienionej w ust.1, z przeznaczeniem dla Odbiorcy, RPW oraz Wykonawcy.
5. „Świadectwo Zgodności” („Certificate of Conformity” CoC) z dokonanego nadzorowania jakości przedmiotu umowy, spełniającego wymagania Zamawiającego, podpisane przez Wykonawcę i przedstawiciela RPW (GQAR), jest podstawą do wysłania przedmiotu umowy do Odbiorcy wskazanego w umowie, w **Załączniku Nr 2**.
6. W przypadku realizacji procesu rządowego zapewnienia jakości (GQA) w państwie Wykonawcy/podwykonawcy zgodnie z wymaganiami publikacji AQAP 2070 lub podpisanym Memorandum o Porozumieniu (MoU) proces koordynuje Wojskowe Centrum Normalizacji Jakości i Kodyfikacji ul. Nowowiejska 28A,00-909 Warszawa.
7. Poszczególne przedmioty oraz opakowania muszą być znakowane kodami kreskowymi umieszczonymi na etykietach jednostkowych i etykietach opakowań zbiorczych, określonych w Wymaganiach Techniczno - Użytkowych/, zgodnie z postanowieniami decyzji nr 3/MON Ministra Obrony Narodowej z dnia 3 stycznia 2014 r. w sprawie wytycznych określających wymagania w zakresie znakowania kodem kreskowym wyrobów dostarczanych do resortu obrony narodowej (Dz. Urz. Min. Obr. Nar. z 2014 r., poz. 11) oraz przywołanym w jej treści standardem GS1. Szczegółowe zasady znakowania wyrobów oraz opakowań wyrobów kodami kreskowymi określają „Wymagania w zakresie znakowania kodem kreskowym przedmiotów umundurowania i wyekwipowania, odzieży ochronnej i roboczej oraz sprzętu służby mundurowej dostarczanego do resortu obrony narodowej w ramach postępowania o udzielenie zamówienia publicznego”, stanowiące **Załącznik nr 8** do niniejszej umowy.
8. Zobowiązuje się Wykonawcę do przekazania wypełnionej karty wyrobu (według wzoru określonego w Załączniku nr 6 do decyzji, o której mowa w ust. 7), w postaci elektronicznej (format MS Excel) – na nośniku CD, do wszystkich odbiorców przedmiotu zamówienia wskazanych w Załączniku Nr 2, nie później niż na 14 dni przed planowaną dostawą.
9. Wykonawca jest zobowiązany:
 - 1) przed przystąpieniem do realizacji dostawy:
 - a) ustalić z RPW zasady współpracy w nadzorowaniu jakości przedmiotu umowy z takim wyliczeniem, aby umożliwić Odbiorcy odbiór dostawy przed upływem terminu określonego zgodnie z § 3;
 - b) udostępnić przedstawicielowi RPW dokumenty niezbędne do realizacji procesu nadzorowania jakości;
 - 2) spełnić wymagania przedstawiciela RPW dotyczące niezbędnych potrzeb umożliwiających realizację przez niego zadań, w szczególności:
 - a) zapewnić mu środki niezbędne do prawidłowego przebiegu procesu nadzorowania jakości tj. pomoc potrzebną dla oceny, weryfikacji lub udokumentowania realizacji usługi objętej niniejszą umową;
 - b) umożliwić mu w każdy dostępny sposób dokonania oceny zgodności systemu zarządzania jakością Wykonawcy z obowiązującymi procedurami Wykonawcy oraz zweryfikowanie zgodności jakościowej dostawy z wymaganiami umowy;

[Handwritten signature]

[Handwritten signature]

- c) zapewnić mu możliwość weryfikowania każdego procesu, procedury kontroli i badań dotyczących przedmiotu umowy, dla określenia, czy Wykonawca spełnia (lub nie spełnia) warunki umowy;
 - d) w razie potrzeby udostępnić mu przyrządy pomiarowe i urządzenia do badań oraz personel do obsługi tych urządzeń;
10. Wykonawca do partii wyrobów gotowych zgłaszanych do weryfikacji zgodności zobowiązany jest przedstawić wyniki badań, których zakres, rodzaj, częstotliwość oraz podmiot uprawniony do ich wykonania określają WDTT. W razie braku laboratorium spełniającego wymogi, o których mowa w WDTT dopuszcza się za pisemną zgodą Zamawiającego przedstawienie wyników pochodzących z innego laboratorium, o ile zostały one sporządzone w języku polskim, bądź zostały przetłumaczone przez tłumacza przysięgłego na język polski.
11. RPW (GQAR) ma prawo:
- 1) do wykonywania czynności zgodnie z treścią umowy;
 - 2) określania na podstawie oceny ryzyka, parametrów jakościowych przedmiotu umowy podlegających badaniom wskazanym w WDTT, które należy przeprowadzić w laboratoriach, o których mowa w WDTT;
 - 3) do nieodpłatnego losowego pobierania próbek tkanin zasadniczych, surowców, dodatków i wyrobów gotowych celem dokonania oceny jakości poprzez badania w laboratorium akredytowanym lub innym spełniającym wymagania normy PN-EN ISO/IEC 17025.
12. W czasie procesu nadzorowania jakości przedmiotu umowy, na każde żądanie przedstawiciela RPW (GQAR), Wykonawca jest zobowiązany udostępnić:
- 1) niniejszą umowę;
 - 2) umowę z podwykonawcą (jeżeli przedmiot umowy jest realizowany przy współdziałaniu z podwykonawcą);
 - 3) potwierdzony przez WOBWSM wzór zakładowy PUiW, tj. zgodny z obowiązującą na dzień podpisywania niniejszej umowy WDTT;
 - 4) deklarację zgodności OiB;
 - 5) certyfikat na wyrób wystawiony przez jednostkę certyfikującą (w odniesieniu do wyrobów, których ocena zgodności OiB prowadzona jest w trybie III);
 - 6) specyfikacje ilościowo-rozmiarowe (jeśli dotyczy);
 - 7) wyniki badań zastosowanych materiałów i wyrobów gotowych, o których mowa w § 4 ust. 10;
 - 8) inne dokumenty potwierdzające spełnienie wymagań określonych w normach (dokumentacji).
13. Wykonawca udostępni przedstawicielowi RPW (GQAR) aktualne specyfikacje techniczne dotyczące przedmiotu zamówienia oraz inne dokumenty niezbędne do realizacji procesu nadzorowania jakości - sporządzone w języku polskim lub przetłumaczone na język polski przez biegłego tłumacza.
14. System zarządzania jakością Wykonawcy, bądź podwykonawcy, który będzie w imieniu Wykonawcy realizował kompletny przedmiot umowy, spełnia wymagania zawarte w AQAP wskazanym w **Załączniku nr 6**. W razie wyznaczenia podwykonawcy, który nie będzie spełniał powyższych wymogów, Wykonawca jest obowiązany do jego zmiany, bądź do osobistej realizacji zamówienia, o ile samodzielnie spełnia postawione w postępowaniu o udzielenie zamówienia warunki. Niewykonanie powyższego obowiązku może skutkować odstąpieniem przez Zamawiającego od całości lub od niezrealizowanej części umowy z winy Wykonawcy ze skutkiem na dzień doręczenia oświadczenia o odstąpieniu Wykonawcy i naliczeniem stosownej kary umownej (§ 8 ust. 1 pkt 1). Przed skorzystaniem z prawa odstąpienia Zamawiający wezwie wykonawcę do zmiany podwykonawcy lub wyrażenia oświadczenia o osobistej realizacji zamówienia w terminie 21 dni od dnia otrzymania wezwania. Zamawiający będzie mógł skorzystać z prawa odstąpienia w terminie do 2 miesięcy od nieskutecznego upływu terminu wykonania wezwania, o którym mowa powyżej.
15. Wykonawca lub wykonujący kompletny przedmiot umowy podwykonawca (producent) udostępni przedstawicielowi RPW (GQAR) dokumentację wewnętrzną kontroli prowadzonej w ramach wdrożonego systemu zarządzania jakością.

fwb

N
JTE

16. W przypadku gdy przedstawiona do weryfikacji zgodności partia wyrobu nie spełnia wymagań określonych w niniejszej umowie, przedstawiciel RPW (GQAR) sporządza „Raport niezgodności”, który po podpisaniu przez Wykonawcę przekazuje Zamawiającemu. Sporządzenie „Raportu niezgodności” oraz wstrzymanie dostaw wyrobów z winy Wykonawcy nie zmienia terminu realizacji dostaw wyrobów.

§ 5

Warunki dostawy i odbioru:

1. Odbioru ilościowego i jakościowego dokonuje **Komisja**, wyznaczona przez Kierownika Odbiorcy/Zamawiającego, w miejscu dostawy określonym w § 3 - zgodnie z wytycznymi zawartymi w **Załączniku Nr 3** do Umowy.
2. Z przyjęcia (odbioru) dostawy, Odbiorca sporządza, w trzech jednobrzmiących egzemplarzach, „**Protokół odbioru dostawy**”, egz. nr 1-Zamawiający, egz. nr 2-Odbiorca, egz. nr 3-Wykonawca, (według wzoru zawartego w **Załączniku Nr 4** do Umowy), który stanowić będzie potwierdzenie prawidłowego wykonania dostawy przez Wykonawcę. Za datę odbioru uznaje się datę wskazaną w „Protokole odbioru dostawy”, która zostaje określona na dzień podpisania protokołu przez Odbiorcę (sporządzenie protokołu).
3. Każda partia przedmiotu Umowy, dla którego określono potrzebę nadzorowania jakości lub procesu GQA musi zostać zgłoszona przez Wykonawcę do weryfikacji zgodności.
4. Świadectwo zgodności z przeprowadzonego procesu nadzorowania jakości przedmiotu umowy dla dostaw krajowych, z krajów spoza NATO sporządzi Wykonawca z podpisem RPW, a dla dostaw od Wykonawców z państw NATO z podpisem przedstawiciela GQAR, w 3 egz. w języku polskim z przeznaczeniem dla Odbiorcy, Wykonawcy i RPW (GQAR). Sporządzone świadectwo zgodności w języku obcym będzie przetłumaczone na język polski na koszt Wykonawcy i przez niego potwierdzone. Świadectwo zgodności podpisane przez Wykonawcę i Przedstawiciela RPW (GQAR), jest podstawą do wysłania tego przedmiotu do Odbiorcy wskazanego w umowie.
5. W przypadku realizacji umowy na dostawę przedmiotów umundurowania i wyekwipowania przez Wykonawców zagranicznych z krajów należących do NATO lub krajów, z którymi podpisano porozumienie MoU przedmiot umowy dostarczony będzie ze świadectwem zgodności „Certificate of Conformity – CoC (zgodnie z AQAP 2070 lub MoU) wystawionym i podpisanym przez Wykonawcę oraz akceptowanym przez GQAR z państwa Wykonawcy.
6. Wykonawca na każde wezwanie zobowiązany jest przedstawić przedstawicielowi RPW dokumenty, o których mowa w niniejszej umowie.
7. Do każdego „Świadectwa Zgodności” (CoC), Wykonawca sporządzi Specyfikację Wysyłkową, określoną w **Załączniku Nr 3** pkt 10. Specyfikacja zostanie sporządzona w 3 egz. z przeznaczeniem dla Odbiorcy, Wykonawcy i RPW.

§ 6

Warunki gwarancji i rękojmi:

1. Wykonawca udziela Zamawiającemu gwarancji jakości na dostarczone wyroby, w wymiarze **36 miesięcy** od dnia podpisania przez odbiorcę „Protokołu odbioru dostawy” (**Załącznik Nr 4** do Umowy). Gwarancja obejmuje w szczególności przydatność rzeczy do umówionego użytku określonego w Umowie, niezmiennosc parametrów przedmiotu umowy (rozumianą jako niepogorszenie w trakcie przechowywania i użytkowania) przez cały okres na jaki została udzielona gwarancja.
2. Wykonawca odpowiada za wady fizyczne i prawne ujawnione w dostarczonym przedmiocie umowy, w tym za przedmioty lub usługi przez niego nabyte u podmiotów trzecich i ponosi z tego tytułu wszelkie zobowiązania. Jest w szczególności odpowiedzialny względem Zamawiającego, jeżeli dostarczone wyroby mają wady zmniejszające ich wartość lub użyteczność wynikającą z ich przeznaczenia, nie mają właściwości (parametrów technicznych) wymaganych przez Zamawiającego, albo jeżeli dostarczono je w stanie niezpełnym.

Jakub *JK*

3. Gwarancja obejmuje również elementy wchodzące w skład przedmiotu umowy lub usługi nabyte u podmiotów trzecich przez Wykonawcę.
4. W przypadku stwierdzenia w okresie gwarancji wad co do jakości w przedmiocie umowy, Odbiorca zawiadamia Zamawiającego w terminie 7 dni od dnia stwierdzenia wady w celu realizacji przysługujących mu z tego tytułu uprawnień. Zamawiającego o wadzie mogą poinformować także Wojskowe Oddziały Gospodarcze i inne jednostki pełniące funkcję oddziałów gospodarczych – termin 7 dni ma odpowiednie zastosowanie.
5. O wadzie fizycznej przedmiotu umowy lub niezgodnościach ilościowych Zamawiający zawiadomi Wykonawcę w terminie 14 dni od dnia powzięcia przez Zamawiającego od podmiotów określonych w ust. 4 informacji o ujawnieniu wady fizycznej w przedmiocie.
6. Postępowanie reklamacyjne prowadzi Zamawiający, który sporządza „Protokół reklamacji” – **Załącznik nr 9** do Umowy, opisujący rodzaj stwierdzonych wad i przekazuje go Wykonawcy oraz RPW (GQAR). Przekazanie protokołu reklamacji w terminie późniejszym niż określony w ust. 5, nie wyłącza ani nie ogranicza uprawnień Zamawiającego z tytułu gwarancji. Podobnie uprawnień z tytułu gwarancji nie wyłącza ani nie ogranicza uchybienie terminowi określonemu w ust. 4.
7. Nadzorowanie postępowania reklamacyjnego przez Rejonowe Przedstawicielstwa Wojskowe (RPW) odbywać będzie się zgodnie z zapisami **Załącznika Nr 10** do Umowy.
8. Wykonawca zobowiązuje się do podjęcia następujących działań:
 - 1) usunięcia wady poprzez naprawę wadliwego przedmiotu umowy w terminie **60** dni licząc od daty otrzymania „Protokołu reklamacji” opisującego rodzaj stwierdzonych wad, przy czym termin ten może być wydłużony za zgodą Zamawiającego w przypadku reklamacji całej partii lub całości dostawy w związku z uprawnieniem określonym w **ust. 18**,
 - 2) odbioru na własny koszt i ryzyko wadliwego przedmiotu umowy i dostarczenia na własny koszt i ryzyko przedmiotu umowy wolnego od wad do miejsca, w którym wady zostały ujawnione w terminie określonym w **pkt 1**,
 - 3) jeżeli Wykonawca nie będzie w stanie usunąć wady w przedmiocie umowy w terminie określonym w **pkt 1**, jest on zobowiązany do jego wymiany bez żadnej dopłaty na przedmiot nowy, wolny od wad w terminie **60** dni licząc od daty otrzymania protokołu reklamacji,
9. jeżeli usunięcie wad poprzez naprawę wadliwego produktu ani wymiana przedmiotu umowy na nowy, wolny od wad nie będą możliwe, Wykonawca zwróci Zamawiającemu równowartość reklamowanego przedmiotu. Wymieniony przedmiot umowy podlega nadzorowaniu jakości na zasadach określonych w § 4 oraz w sposób, o którym mowa w § 5. W razie wymiany przedmiotu umowy termin gwarancji biegnie na nowo od daty przyjęcia przedmiotu umowy sporządzenia „Protokołu odbioru dostawy” – **Załącznik Nr 4** do Umowy.
10. Wykonawca dokona wymiany wyrobu bezpłatnie. Wszelkie koszty (w tym koszty transportu) oraz opłaty związane z usługą gwarancyjną obciążają Wykonawcę (nawet gdyby cena uległa zmianie).
11. Jeżeli Wykonawca dostarczył zamiast wyrobu wadliwego taki sam wyrób nowy i wolny od wad, termin gwarancji biegnie na nowo od chwili jego dostarczenia. W tym celu Wykonawca dokona stosownych zapisów w karcie gwarancyjnej (lub zbiorczym świadectwie jakości), dotyczących zakresu wykonanych usług gwarancyjnych oraz zmian okresu udzielenia gwarancji.
12. Jeżeli Wykonawca nie uzna reklamacji przedmiotu umowy, któremu nie wykonano badań laboratoryjnych o których mowa w **ust. 18**, Zamawiający może przekazać reklamowany przedmiot umowy do zbadania w laboratorium akredytowanym lub laboratorium spełniającym wymagania normy PN-EN ISO/IEC 17025, a w razie ich braku do innego laboratorium. Wydane orzeczenie i wyniki badań ze wskazanych laboratoriów będą ostateczne. Koszty badania poniesie Strona (Wykonawca lub Zamawiający), której ocena okaże się błędna. Wyniki badań są wiążące dla stron.
13. Zamawiający nie jest zobowiązany, w celu zachowania uprawnień gwarancyjnych, do przechowywania opakowań wyrobów.

[Handwritten signatures]

14. Pomimo upływu terminów utrata uprawnień z tytułu gwarancji jakości nie następuje, jeżeli Wykonawca wadę fizyczną podstępnie zataił.
15. Jeżeli wada fizyczna została stwierdzona przed upływem roku od dnia odbioru przedmiotu umowy (§ 5 ust. 2), domniemywa się, że wada lub jej przyczyna istniała w chwili przejścia niebezpieczeństwa na Zamawiającego.
16. Jeżeli Zamawiający zażądał wymiany rzeczy lub usunięcia wady albo złożył oświadczenie o obniżeniu ceny, określając kwotę, o którą cena ma być obniżona, a Wykonawca nie ustosunkował się do tego żądania w terminie czternastu dni, uważa się, że Wykonawca uznał żądanie Zamawiającego za uzasadnione.
17. W terminie roku od dnia stwierdzenia wady, Zamawiający może złożyć oświadczenie o odstąpieniu od umowy lub od jej części albo obniżeniu ceny z powodu wady przedmiotu umowy. Jeżeli Zamawiający żądał wymiany rzeczy na wolną od wad lub usunięcia wady, bieg terminu do złożenia oświadczenia o odstąpieniu od umowy albo obniżeniu ceny rozpoczyna się z chwilą bezskutecznego upływu terminu do wymiany rzeczy lub usunięcia wady. Do odstąpienia stosuje się § 10 ust. 5.
18. Zamawiający jest uprawniony w terminie do dnia zakończenia okresu obowiązywania gwarancji do weryfikowania jakości wszystkich lub wybranych partii przedmiotu umowy poprzez laboratoryjne sprawdzenie właściwości techniczno-technologicznych i użytkowych oraz:
 - sposobu o cechowania wyrobów,
 - zastosowanych materiałów zasadniczych i dodatków (w tym ocena organoleptyczna),
 - wyglądu ogólnego wyrobu oraz zgodności z obowiązującą WDTT do produkcji seryjnej (ocena organoleptyczna),
 - sprawdzenia zgodności wymiarów wyrobu z wymiarowaniem wg rysunków WDTT, wybranych partii przedmiotu umowy pod względem ich zgodności z wymaganiami określonymi w umowie, w tym WDTT.W przypadku stwierdzenia niezgodności przedmiotu umowy z wymogami określonymi w umowie, w tym z WDTT i wzorem PUiW w zakresie jakości, Zamawiający zastrzega sobie prawo do:
 - przeprowadzenia laboratoryjnego sprawdzenia przez WOBWSM próbek wszystkich partii przedmiotu umowy,
 - reklamacji całości dostarczonej partii wadliwego przedmiotu umowy albo odstąpienia od umowy oraz dochodzenia zapłaty w wysokości równowartości wadliwych wyrobów i naliczenia kar umownych,przy czym:
 - pobranie i przekazanie próbek do WOBWSM w celu przeprowadzenia badań, realizowane będzie przez komisję powołaną przez Zamawiającego lub Odbiorcę z udziałem przedstawicieli Wykonawcy, Zamawiającego/Odbiorcy, RPW oraz WOBWSM,
 - wyniki badań laboratoryjnych materiałów (również wykonane z próbek innych niż określone w normie badawczej) oraz organoleptycznej oceny wyrobu przeprowadzonych przez WOBWSM na podstawie powyższych zapisów traktowane będą jako ostateczne do podjęcia decyzji przez Zamawiającego o uruchomieniu reklamacji.
19. Wykonawca jest zobowiązany do pokrycia wszelkich kosztów związanych z realizacją weryfikacji jakości przez WOBWSM w przypadku, gdy wyniki badań określone w ust. 18 wskażą na brak spełnienia wymagań określonych w umowie.
20. W przypadku reklamowania całej partii przedmiotu umowy, na podstawie badań realizowanych przez WOBWSM, termin na usunięcie wad, wskazany w **ust. 8 pkt.1**, może podlegać zmianie za zgodą Zamawiającego.
21. Warunki gwarancji określone w karcie gwarancyjnej (bądź zbiorczym świadectwie jakości) nie mogą być mniej korzystne dla Zamawiającego od postanowień **ust. 1–20**. Utrata, uszkodzenie bądź błędne wypełnienie karty gwarancyjnej/dokumentu gwarancyjnego nie powoduje utraty przez

N
JK

Zamawiającego uprawnień gwarancyjnych (potwierdzeniem udzielenia gwarancji jest również niniejsza umowa).

22. Zamawiający może wykorzystać uprawnienia z tytułu gwarancji za wady przedmiotu umowy niezależnie od uprawnień wynikających z rękojmi.
23. Odpowiedzialność Wykonawcy z tytułu rękojmi za wady fizyczne i prawne nie jest wyłączona.
24. Strony termin realizacji uprawnień Zamawiającego z tytułu rękojmi za wady określają na 36 miesięcy od dnia podpisania przez Odbiorcę „Protokołu odbioru dostawy”.
25. Jeżeli Zamawiający, wykonuje uprawnienia z tytułu rękojmi, Wykonawca jest obowiązany na własny koszt odebrać rzecz wadliwą od Zamawiającego, a następnie dostarczyć rzecz nową wolną od wad do miejsca wskazanego przez Zamawiającego. Powyższy zapis stosuje się do zwrotu rzeczy w razie odstąpienia od umowy i wymiany rzeczy na wolną od wad.
26. Zamawiający ma prawo korzystać z uprawnień z tytułu rękojmi, na zasadach określonych w ustawie - Kodeks cywilny z zachowaniem odrębności wynikających z niniejszej umowy.
27. Dane kontaktowe Wykonawcy:

Faks do korespondencji:

.....

Adres email do korespondencji:

.....

Osoba odpowiedzialna za realizację dostaw oraz reklamacje:

.....

Telefon kontaktowy do osoby odpowiedzialnej za realizację dostaw oraz reklamacje:

.....

Adres pocztowy – korespondencyjny (w zakresie przesyłania ewentualnych reklamacji):

§ 7

Warunki płatności:

1. Wykonawca obowiązany jest przedłożyć Zamawiającemu w ciągu 5 dni po dokonaniu dostawy, egzemplarz faktury VAT zgodny ze specyfikacją podaną w **Załączniku Nr 1**, zawierający numer umowy i numer konta bankowego Wykonawcy wraz z „Protokołem odbioru dostawy” (egzemplarz Nr 1) spełniającym wymogi określone w **Załączniku Nr 4** do Umowy, a także dokumentem PZ wystawionym przez Odbiorcę.
2. Zapłata za dostarczony przedmiot umowy nastąpi w formie polecenia przelewu z rachunku bankowego Zamawiającego na rachunek bankowy Wykonawcy, w terminie do 30 dni od dnia spełnienia przez Wykonawcę świadczenia ujętego w fakturze VAT i dostarczenia Zamawiającemu kompletu dokumentów wymienionych w **ust. 1**. Dniem spełnienia przez Wykonawcę świadczenia jest data podpisania protokołu odbioru według załącznika nr 4 do Umowy.
3. Faktury VAT muszą być wystawione oddzielnie dla każdego Odbiorcy i spełnić warunki określone w **ust. 1** niniejszego paragrafu.
4. Wykonawca bez uprzedniej pisemnej zgody Zamawiającego zobowiązuje się nie dokonywać cesji wierzytelności przysługujących mu od Zamawiającego, a wynikających z tytułu realizacji niniejszej umowy, pod rygorem nieważności.
5. W przypadku otrzymania błędnie wystawionej faktury VAT lub otrzymania faktury VAT bez wymaganych dokumentów, Zamawiający poinformuje o tym Wykonawcę. Wykonawca zobowiązany jest do korekty faktury VAT, zgodnie z obowiązującymi przepisami oraz dostarczenia dokumentów wymaganych w umowie. Do czasu doręczenia Zamawiającemu prawidłowo skorygowanej faktury VAT oraz kompletu dokumentów termin płatności faktury, o którym mowa w **ust. 2** - nie biegnie.

Kwd

N
St

6. W sytuacji stwierdzenia przez Zamawiającego omyłek w fakturze, które podlegają zmianie poprzez wystawienie noty korygującej (m.in.: nazwa podmiotu, błąd w NIP) Zamawiający wystawi notę korygującą i prześle Wykonawcy do akceptacji. Do czasu otrzymania od Wykonawcy potwierdzonej noty korygującej, akceptującej naniesione poprawki, termin zapłaty faktury nie biegnie.
7. W przypadku gdy Wykonawcą jest konsorcjum, faktury wystawia lider konsorcjum.
8. Dane płatnika: 4 Regionalna Baza Logistyczna, 50-984 Wrocław, ul. Pretficza 28, NIP: 896-000-49-52.

§ 8

Kary umowne:

1. Z tytułu niewykonania lub nienależytego wykonania przedmiotowej umowy Wykonawca zapłaci Zamawiającemu kary umowne w następujących przypadkach i w wysokościach:
 - 1) 20% wartości brutto niedostarczonych wyrobów zamówienia gwarantowanego, gdy Zamawiający odstąpi od całości umowy bądź jej niewykonanej części w zakresie zamówienia gwarantowanego z powodu okoliczności, za które odpowiada Wykonawca;
 - 2) 20% wartości brutto niedostarczonych wyrobów zamówienia gwarantowanego, gdy od całości/części umowy w zakresie zamówienia gwarantowanego odstąpi Wykonawca bądź gdy umowa w całości/części zostanie rozwiązana lub wypowiedziana z przyczyn zależnych od Wykonawcy;
 - 3) 20% wartości brutto niewykonanej części udzielonego zamówienia opcjonalnego, gdy Zamawiający odstąpi od tego zamówienia bądź od umowy z powodu okoliczności, za które odpowiada Wykonawca;
 - 4) 20% wartości brutto niewykonanej części udzielonego zamówienia opcjonalnego, gdy od tego zamówienia bądź umowy odstąpi Wykonawca jak również gdy umowa w całości/części zostanie rozwiązana lub wypowiedziana z przyczyn zależnych od Wykonawcy;
 - 5) 0,5% wartości brutto dostawy zrealizowanej po terminie określonym zgodnie z § 3 – za każdy rozpoczęty dzień zwłoki, jednak nie więcej niż 20% wartości brutto niezrealizowanej w terminie części umowy;
 - 6) 0,5% wartości brutto wyrobu zawierającego wadę – za każdy rozpoczęty dzień zwłoki w naprawie wyrobu lub wymianie wyrobu na nowy, wolny od wad (§6 ust. 8 pkt 1,3) , jednak nie więcej niż 20% wartości partii dostawy, w której dostarczony był produkt zawierający wadę;
 - 7) 0,5% wartości brutto części umowy podlegającej waloryzacji, za każdy rozpoczęty dzień zwłoki w zapłacie przez Wykonawcę wynagrodzenia Podwykonawcy w sytuacji, o której mowa w §9 ust. 9 jednak nie więcej niż 10 % ogólnej wartości brutto części umowy podlegającej waloryzacji.
2. Łączna maksymalna wysokość kar umownych w danym roku kalendarzowym nie może przekroczyć 20% maksymalnej wartości brutto umowy dla tego roku kalendarzowego. Maksymalną wartość brutto umowy dla danego roku kalendarzowego stanowi suma przypadających na ten rok: maksymalnej wartości zamówienia gwarantowanego oraz maksymalnej wysokości wynagrodzenia należnego za realizację zamówienia opcjonalnego. Maksymalną wartość brutto umowy dla danego roku kalendarzowego określa się przy uwzględnieniu zapisów § 2 Umowy;
3. Zastrzeżone kary umowne są niezależne od szkody poniesionej przez Zamawiającego.
4. Zamawiający, niezależnie od kar umownych, może dochodzić odszkodowania od Wykonawcy, na zasadach ogólnych odpowiedzialności cywilnej.
5. Wykonawca nie może zwolnić się od odpowiedzialności względem Zamawiającego z tego powodu, że niewykonanie lub nienależyte wykonanie umowy przez Wykonawcę było następstwem niewykonania lub nienależytego wykonania zobowiązań wobec Wykonawcy przez jego kooperantów.
6. Wykonawca wyraża zgodę na potrącenie z należnego mu wynagrodzenia wszelkich roszczeń wskazanych w **ust. 1**. Strony zgodnie postanawiają, że potrącenie kar umownych stanowi potrącenie umowne i w ramach tego kary umowne mogą być potrącane z każdej należności Wykonawcy, w szczególności z wynagrodzenia Wykonawcy. Potrącenie kar umownych może być dokonane z wierzitelności niewymagalnych (brak wymogu wymagalności dotyczy również samych kar

funk

off

umownych), na co Wykonawca wyraża zgodę i do czego upoważnia Zamawiającego bez potrzeby uzyskania pisemnego potwierdzenia. Potracenie następuje na podstawie noty obciążeniowej.

7. Kary umowne zachowują moc pomimo odstąpienia od umowy.
8. Zapłata kar umownych nie zwalnia Wykonawcy z wypełnienia innych obowiązków wynikających z umowy.

§ 9

Podwykonawcy

1. Zgodnie z oświadczeniem zawartym w ofercie Wykonawca *nie powierza / powierza podwykonawcy (om) wykonanie następującego zakresu umowy:*

l.p.	nazwa przedsiębiorstwa	adres przedsiębiorstwa	zakres zamówienia	uwagi

2. Wykonawca nie może zwolnić się od odpowiedzialności względem Zamawiającego z tego powodu, że niewykonanie lub nienależyte wykonanie umowy przez Wykonawcę było następstwem niewykonania lub nienależytego wykonania zobowiązań wobec Wykonawcy przez jego podwykonawców.
3. Wykonawca oświadcza, że zapewni realizację umowy osobiście lub przez podmioty wskazane w umowie.
4. Każda zmiana podwykonawcy wymaga zgody Zamawiającego.
5. Jeżeli zmiana albo rezygnacja z podwykonawcy dotyczy podmiotu, na którego zasoby wykonawca powoływał się, na zasadach określonych w art. 118 ust. 1 ustawy pzp, w celu wykazania spełnienia warunków udziału w postępowaniu, wykonawca jest obowiązany przedłożyć Zamawiającemu w terminie co najmniej 5 dni przed zmianą, dokumenty potwierdzające, że proponowany inny podwykonawca lub wykonawca samodzielnie spełnia je w stopniu nie mniejszym niż podwykonawca, na którego zasoby wykonawca powoływał się w trakcie postępowania o udzielenie zamówienia.
6. Podwykonawca wykonujący kompletny przedmiot umowy musi posiadać Zaświadczenie wydane przez Komendanta WOBWSM o posiadaniu wzoru zakładowego zgodnego z obowiązującą w dniu uruchomienia postępowania o udzielenie zamówienia publicznego WDTT i wzorem do produkcji seryjnej (z datą wystawienia późniejszą od daty zatwierdzenia WDTT lub daty ostatniej karty zmian mającej wpływ na wzór przedmiotu), dokument stwierdzający, że system zarządzania jakością spełnia wymagania zawarte w AQAP, a także certyfikat zgodności wyrobu (jeśli dotyczy przedmiotu umowy) wystawiony przez jednostkę certyfikującą (WOBWSM) dla wyrobów, które podlegają ocenie zgodności w trybie III.
7. W przypadku zmiany podmiotów w trakcie realizacji zamówienia, Wykonawca każdorazowo przedstawi Zamawiającemu, w terminie co najmniej 5 dni przed zmianą, dokumenty potwierdzające spełnianie wymogów określonych w umowie przez nowe podmioty. Wykonawcy nie wolno powierzyć wykonywania przedmiotu umowy innym podmiotom, niż wskazane w ust. 1 bądź zaakceptowane przez Zamawiającego.
8. Wykonawca na żądanie Zamawiającego każdorazowo jest obowiązany do przedłożenia dokumentów potwierdzających zawarcie umowy o podwykonawstwo w tym także treści umowy. Odmowa przedłożenia powyższych dokumentów może skutkować odmową wyrażenia zgody na zmianę podwykonawcy.
9. W przypadku gdy wynagrodzenie Wykonawcy uległo waloryzacji zgodnie z postanowieniami Umowy, Wykonawca zobowiązany jest do dokonania odpowiedniej zmiany wynagrodzenia podwykonawcy. Na okoliczność dokonania zmiany wynagrodzenia podwykonawcy, Wykonawca zobowiązany jest przedłożyć Zamawiającemu oświadczenie Podwykonawcy okoliczność tę potwierdzające, w terminie 30 dni od dnia dokonania zmiany wynagrodzenia Wykonawcy, które

Hand

Hand

między innymi będzie określało termin zapłaty wynagrodzenia Podwykonawcy przez Wykonawcę. Następnie w terminie 14 dni od dnia upływu terminu na zapłatę wynagrodzenia Podwykonawcy przez Wykonawcę, Wykonawca zobowiązany jest do przedłożenia Zamawiającemu oświadczenia Podwykonawcy, w którym zostanie wskazane, kiedy faktycznie nastąpiła zapłata wynagrodzenia. Brak przedłożenia w terminie oświadczenia o zapłacie wynagrodzenia traktowany będzie jako potwierdzenie faktu braku zapłaty wynagrodzenia Podwykonawcy do czasu, gdy oświadczenie takie zostanie złożone. Podobnie, jako potwierdzenie braku zapłaty wynagrodzenia Podwykonawcy, będzie traktowane nie przedłożenie oświadczenia, o którym mowa w zd. 2. W takim przypadku, oraz w jakimkolwiek innym przypadku gdy Zamawiający poweźmie wątpliwości co do terminowości zapłaty wynagrodzenia przez Wykonawcę Podwykonawcy, Zamawiający będzie mógł wystąpić bezpośrednio do Podwykonawcy o niezbędne informacje, w tym o wskazanie, kiedy upłynął termin zapłaty jego wynagrodzenia oraz czy wynagrodzenie to zostało zapłacone.

§ 10

Prawo odstąpienia:

1. W przypadku niewykonania, przez Wykonawcę, dostawy w terminie określonym zgodnie z § 3 dla zamówień gwarantowanych, Zamawiającemu przysługuje prawo odstąpienia od całości bądź niewykonanej części umowy bez odrębnego wezwania i bez wyznaczania terminu dodatkowego, oraz prawo do naliczenia kar umownych, o których mowa w § 8 ust. 1 pkt 1-2.
2. W przypadku niewykonania umowy lub jej części przez Wykonawcę w terminie określonym zgodnie z § 3 dla zamówień opcjonalnych, Zamawiającemu przysługuje prawo odstąpienia od umowy lub od niewykonanej części umowy w zakresie zamówienia opcjonalnego bez odrębnego wezwania i bez wyznaczania terminu dodatkowego, oraz prawo do naliczenia kar umownych, o których mowa w § 8 ust. 1 pkt 3.
3. W przypadkach określonych w ust. 1 i 2 Zamawiający może odstąpić od umowy (bądź jej części) w terminie do 3 miesięcy od upływu terminu wykonania umowy, w danym roku jej realizacji, odpowiednio dla zamówienia gwarantowanego lub zamówienia opcjonalnego (§ 3).
4. W razie wystąpienia istotnej zmiany okoliczności powodującej, że wykonanie umowy nie leży w interesie publicznym, czego nie można było przewidzieć w chwili zawarcia umowy, lub gdy dalsze wykonywanie umowy może zagrozić podstawowemu interesowi bezpieczeństwa państwa lub bezpieczeństwu publicznemu, Zamawiający może odstąpić od umowy w terminie 30 dni od powzięcia wiadomości o powyższych okolicznościach. W takim wypadku Wykonawca może żądać wyłącznie wynagrodzenia należnego mu z tytułu wykonania części umowy.
5. O fakcie odstąpienia, Zamawiający powiadomi Wykonawcę listem poleconym za zwrotnym potwierdzeniem odbioru. Dodatkowo Zamawiający może zdecydować o powiadomieniu Wykonawcy o fakcie odstąpienia mailowo lub za pośrednictwem faksu. Uznaje się, że wystarczająca dla uznania, iż Wykonawca został skutecznie powiadomiony o fakcie odstąpienia, jest sytuacja, gdy Wykonawca mógł się w jakikolwiek sposób zapoznać z oświadczeniem Zamawiającego.

§ 11

Zabezpieczenie:

1. Wykonawca zobowiązany jest najpóźniej w dniu zawarcia umowy do wniesienia zabezpieczenia należytego wykonania umowy. Zabezpieczenie w wysokości 2% maksymalnej łącznej kwoty wynagrodzenia (suma wartości dla zamówień gwarantowanych i opcjonalnych) tj. zł (słownie: złote 00/100) zostanie wniesione w formie W przypadku wyboru formy pieniężnej Wykonawca wnosi zabezpieczenie w formie przelewu na rachunek bankowy Zamawiającego Nr 55 1010 1674 0030 2713 9120 1000.
2. Zabezpieczenie zostaje wniesione w celu zabezpieczenia wszelkich roszczeń o zapłatę, przysługujących Zamawiającemu z tytułu niewykonania lub nienależytego wykonania umowy przez Wykonawcę w tym kar umownych wskazanych w § 8.

Handwritten signatures:
JK
JK

3. Wykonawca wyraża zgodę na potrącenie z zabezpieczenia wszelkich roszczeń wskazanych w **ust. 2** z zastrzeżeniem **§ 8 ust. 6**.
4. Potrącenie wszelkich roszczeń wskazanych w ust. 2 następuje z wniesionego zabezpieczenia przez Wykonawcę lub z należnego Wykonawcy wynagrodzenia.
5. Potrącenie następuje na podstawie noty obciążeniowej.
6. Zamawiający zwróci zabezpieczenie w terminie do 30 dni od dnia prawidłowego wykonania umowy.
7. Za prawidłowe wykonanie umowy Zamawiający przyjmuje:
 - 1) wykonanie dostawy lub wszystkich dostaw jeżeli przewidziano dostawę partiami;
 - 2) potwierdzenie w „Protokole z realizacji umowy”, (dokument wewnętrzny Zamawiającego) który Zamawiający sporządza w terminie 14 dni od zrealizowania umowy przez Wykonawcę wykonanie umowy w sposób należyty lub też wskazuje w nim uchybienia jakich dopuścił się Wykonawca przy wykonaniu umowy.
8. W przypadku wniesienia zabezpieczenia, w formie gwarancji bankowej, ubezpieczeniowej, poręczenia bankowego, poręczenia spółdzielczej kasy oszczędnościowo-kredytowej bądź innego dozwolonego zgodnie z Prawem Zamówień Publicznych (czego dowodem jest oryginał dokumentu), winno ono być:
 - 1) udzielone bezwarunkowo i nieodwołalnie na pokrycie roszczeń z tytułu niewykonania lub nienależytego wykonania niniejszej umowy przez Wykonawcę;
 - 2) płatne na pierwsze żądanie Zamawiającego;
 - 3) ważne przez cały okres obowiązywania umowy i 30 dni po realizacji umowy (Wykonawca musi zapewnić sobie u gwaranta możliwość przesunięcia końcowego terminu obowiązywania gwarancji w przypadku nieterminowego wykonania umowy bądź uwzględnić konieczność wniesienia na ten okres innego zabezpieczenia) po rygorem odstąpienia.
9. Zamawiający nie dopuszcza składania zabezpieczenia w formach:
 - 1) weksel z poręczeniem wekslowym banku lub spółdzielczej kasy oszczędnościowo-kredytowej;
 - 2) ustanowienie zastawu na papierach wartościowych emitowanych przez Skarb Państwa lub jednostkę samorządu terytorialnego;
 - 3) ustanowienie zastawu rejestrowego na zasadach określonych w przepisach o zastawie rejestrowym i rejestrze zastawów.
10. Zabezpieczenie wniesione w pieniądzu zostanie zwrócone z odsetkami, wynikającymi z umowy rachunku bankowego, na którym było ono przechowywane, pomniejszone o:
 - 1) koszt prowadzenia tego rachunku oraz prowizji bankowej za przelew pieniędzy na rachunek bankowy Wykonawcy;
 - 2) potrąconą, zgodnie z naliczeniem, kwotę roszczeń wskazanych w **ust. 2** (jeżeli dotyczy).

§ 12

Zmiana treści umowy:

1. Zmiana postanowień zawartej umowy może nastąpić za zgodą obu Stron wyrażoną na piśmie, w formie aneksu do umowy, pod rygorem nieważności takiej zmiany.
2. Poza sytuacją określoną w **§ 1ust.9**, Zamawiający dopuszcza wprowadzenie zmian umowy w zakresie wskazanym poniżej:
 - 1) **zmiana odbiorcy, miejsca dostawy oraz symboli** (numery ewidencyjne, katalogowe itp.) wskazanego przedmiotu zamówienia, zgodnie ze wskazaniem właściwej instytucji wojskowej wynikająca z potrzeb Sił Zbrojnych albo organu realizującego proces nadzorowania jakości.
 - 2) **zmiana parametrów jakościowo technicznych przedmiotu zamówienia** - w przypadku, gdy zmiany te będą neutralne albo korzystniejsze dla Zamawiającego,
 - 3) **zmiana terminu realizacji przedmiotu zamówienia** (w sposób proporcjonalny), gdy:
 - a) wystąpi zjawisko „siły wyższej” mające wpływ na termin realizacji, podstawą dokonania zmiany będzie wniosek złożony przez Strony umowy w terminie 10 dni od ustąpienia zjawiska „siły wyższej” wraz z dokumentacją potwierdzającą, że miało to bezpośredni wpływ na wykonanie umowy.



- b) wystąpią inne zdarzenia, których nie można było przewidzieć na etapie procedowanego postępowania o udzielenie zamówienia publicznego, a zmiana taka leży w interesie Zamawiającego.
- 4) **zmiany WDTT** - w przypadku jej zatwierdzenia zgodnie z obowiązującymi przepisami przez podmioty do tego uprawnione – w zakresie określonym w zmienionych WDTT;
 - 5) **obniżenie wysokości należnego Wykonawcy wynagrodzenia** – w każdym czasie za jego zgodą (np. na podstawie zaakceptowanych przez Zamawiającego zmian parametrów jakościowo technicznych); w przypadku odstąpienia przez Zamawiającego od nadzorowania jakości, zmiany AQAP bądź rezygnacji z wymogu znakowania kodem kreskowym – o wydatki zaoszczędzone przez Wykonawcę, które byłby zmuszony ponieść, gdyby nie doszło do zmiany umowy w tym zakresie;
 - 6) **zmiany wyrobu na wyrób spełniający wszystkie wymogi, o których mowa w WDTT**, przy zachowaniu identycznych warunków gwarancji oraz rękojmi jak dla wyrobu pierwotnego oraz pod warunkiem, że cena jednostkowa nie przekroczy cen jednostkowych netto zawartych w umowie, w następujących sytuacjach:
 - a) gdy po złożeniu oferty przez Wykonawcę doszło do zmiany WDTT, o którym mowa w niniejszej umowie;
 - b) gdy z przyczyn niezależnych od Wykonawcy doszło do zamknięcia wstrzymania bądź uszkodzenia (w tym także czasowego) linii produkcyjnej wyrobu bądź jego części,
 - c) gdy po złożeniu oferty przez Wykonawcę, wyrób, który zaoferował bądź jego element został objęty ochroną patentową przez inny podmiot,
 - 7) **zmiany parametrów lub właściwości wyrobu** – w przypadku zmiany zapisów WDTT na podstawie której wyrób ma być wytworzony – w taki sposób, żeby spełniał wymogi opisane w znowelizowanej WDTT ;
 - 8) **zmiany podwykonawcy** – w każdym czasie na wniosek Wykonawcy w przypadkach i na zasadach określonych w niniejszej umowie;
 - 9) **inne postanowienia umowy** – jeżeli ich zmiana jest konieczna w związku ze zmianą przepisów prawa, zmianą decyzji wydawanych przez Ministra Obrony Narodowej, zmianą wytycznych lub decyzji przełożonych Zamawiającego, poleceniami przełożonych Zamawiającego, o ile powyższe zmiany mają wpływ na wykonanie zawartej umowy.
 - 10) **zmiana przedmiotu umowy, na wyrób o parametrach lepszych** – w każdym czasie, pod warunkiem, że cena wyrobu nowego nie przekroczy cen jednostkowych netto określonych umową a warunki gwarancji nie ulegną pogorszeniu;
 - 11) **zmiana wynagrodzenia** – w przypadku zmiany przepisów prawnych, jeżeli wpływa ona na wysokość należnego Wykonawcy wynagrodzenia – zgodnie ze zmienionymi przepisami. Zamawiający w tym zakresie dopuszcza możliwość zmiany wynagrodzenia w przypadku:
 - a) zmiany stawki podatku od towarów i usług – w zakresie dokonanej zmiany podatku i jej faktycznego wpływu na wysokość wynagrodzenia,
 - b) zmiany stawki podatku akcyzowego – w zakresie dokonanej zmiany podatku i jej faktycznego wpływu na wysokość wynagrodzenia,
 - c) zmiany wysokości minimalnego wynagrodzenia za pracę ustalonego na podstawie art. 2 ust. 3–5 ustawy z dnia 10 października 2002 r. o minimalnym wynagrodzeniu za pracę – w zakresie wykazanego przez Wykonawcę wpływu tejże zmiany na koszty realizacji zamówienia,
 - d) zmiany zasad podlegania ubezpieczeniom społecznym lub ubezpieczeniu zdrowotnemu lub wysokości stawki składki na ubezpieczenia społeczne lub zdrowotne – w zakresie wykazanego przez Wykonawcę wpływu tejże zmiany na koszty realizacji zamówienia,
 - e) zmiany zasad gromadzenia i wysokości wpłat do pracowniczych planów kapitałowych, o których mowa w ustawie z dnia 4 października 2018 r. o pracowniczych planach kapitałowych (Dz. U. z 2023 r. poz.

N
JKW JK

46) – w zakresie wykazanego przez Wykonawcę wpływu teŝe zmiany na koszty realizacji zamówienia.

3. W przypadku wystąpienia okoliczności o których mowa w ust. 2 każda ze stron uprawniona jest do wystąpienia względem drugiej strony z żądaniem zawarcia aneksu, na zasadach określonych w ust. 4 – 8.
4. W przypadku zaistnienia okoliczności, o której mowa w ust. 2 pkt 11 ppkt a) lub b) zmiana umowy polegać będzie na dostosowaniu określonej w umowie stawki podatku od towarów i usług lub stawki podatku akcyzowego do stawki podatku od towarów i usług lub stawki podatku akcyzowego wynikającej ze zmienionych przepisów powszechnie obowiązującego prawa z tym, że kwoty netto określone umową nie ulegają zmianie. Zmiana wysokości wynagrodzenia należnego Wykonawcy w takim przypadku będzie odnosić się wyłącznie do części przedmiotu Umowy zrealizowanej, zgodnie z terminami ustalonymi umową, po dniu wejścia w życie przepisów zmieniających stawkę podatku od towarów i usług lub stawkę podatku akcyzowego oraz wyłącznie do części przedmiotu umowy do której zastosowanie znajdzie zmiana stawki podatku od towarów i usług oraz podatku akcyzowego.
5. W przypadku zmiany, o której mowa w ust. 2 pkt 11 ppkt c) wynagrodzenie Wykonawcy ulegnie zmianie o wartość wzrostu całkowitego kosztu Wykonawcy wynikającą ze zwiększenia wynagrodzeń osób bezpośrednio wykonujących zamówienie do wysokości wynikającego ze zmienionych przepisów prawa minimalnego wynagrodzenia, z uwzględnieniem wszystkich obciążeń publicznoprawnych od kwoty wzrostu minimalnego wynagrodzenia.
6. W przypadku zmiany o której mowa w ust. 2 pkt 11 ppkt d) i e) wynagrodzenie Wykonawcy ulegnie zmianie o wartość wzrostu całkowitego kosztu Wykonawcy, jaką będzie on zobowiązany dodatkowo ponieść w celu uwzględnienia tej zmiany, przy zachowaniu dotychczasowej kwoty netto wynagrodzenia osób bezpośrednio wykonujących zamówienie na rzecz Zamawiającego.
7. W celu dokonania zmiany umowy z uwagi na wystąpienie okoliczności, o których mowa w ust. 2 pkt 11, niezwłocznie po zmianie obowiązujących przepisów, każda ze stron może wystąpić do drugiej strony z pisemnym wnioskiem zawarcia stosownego aneksu. We wniosku złożonym przez Wykonawcę, jest on zobowiązany wykazać, w szczególności poprzez przedstawienie Zamawiającemu kalkulacji i dokumentów, wpływ zmiany przepisów, o których mowa powyżej (zakres i wysokość) na wysokość wynagrodzenia określonego w umowie lub wysokość kosztów realizacji zamówienia. Wykonawca w tym celu będzie obowiązany do przedłożenia Zamawiającemu w szczególności następujących dokumentów:
 - a) wniosku o zwiększenie wysokości wynagrodzenia wraz z podaniem kwoty,
 - b) szczegółowego opisu skalkulowania ceny ofertowej na podstawie której doszło do zawarcia umowy z uwzględnieniem opisania następujących danych:
 - ilości pracowników zatrudnionych bezpośrednio przy wykonywaniu obowiązków wynikających z realizacji niniejszej umowy z opisaniem jakie czynności wykonują i przy jakich pozycjach asortymentowych;
 - opisanie rodzaju umowy (umowa o pracę, cywilnoprawna), wysokości miesięcznego wynagrodzenia brutto otrzymywanego przez każdego z pracowników zatrudnionych bezpośrednio przy wykonywaniu obowiązków wynikających z realizacji niniejszej umowy bądź stawki godzinowej brutto oraz całkowitych kosztów Wykonawcy związanych z wynagrodzeniem pracowników, o których mowa powyżej (w tym składki na ubezpieczenia społeczne, składka na FGŚP, składka ubezpieczenie wypadkowe, składka na PFRON itp.);
 - c) kopii zanonimizowanych umów o pracę (w zakresie danych osobowych) pracowników zatrudnionych bezpośrednio przy wykonywaniu obowiązków wynikających z realizacji niniejszej umowy; Zamawiający dopuszcza przekazanie tylko tej części umowy, która odnosi się do nazwy umowy, wysokości wynagrodzenia, rodzaju wykonywanej pracy;
 - d) zestawienia z którego będzie wynikać jakie dodatkowe koszty poniesie Wykonawca w związku ze zmianą przepisów, o których mowa w art. 436 ust. 4 pkt b), jeżeli mają one wpływ na wykonanie niniejszej umowy.
8. Strony zgodnie postanawiają, iż wykazując wpływ zmian, o których mowa w ust. 2 pkt 11 oraz kwotę, o jaką koszty wykonania zamówienia przez Wykonawcę uległy zmianie, Wykonawca zobowiązany będzie do odnoszenia się do cen jednostkowych wskazanych w formularzu ofertowym lub poprzednio zmienionych przez strony w drodze aneksu.

Amk *JK*

9. Podstawą dokonania zmiany zapisów umowy będzie również akceptacja przez Zamawiającego pisemnego wniosku o waloryzację o którym mowa w § 2 ust. 8.
10. Podwyższenie należnego Wykonawcy wynagrodzenia, z przyczyn o których mowa w ust.2 pkt 11 powyżej, obowiązywać będzie od dnia wejścia w życie zmiany tych przepisów.
11. W przypadku, gdy na skutek wskazanych okoliczności miałyby dojść do obniżenia wynagrodzenia Wykonawcy, stosowne przeliczenie wynagrodzenia nastąpi z inicjatywy Zamawiającego. W tej sytuacji z inicjatywy zamawiającego dojdzie także do wszczęcia procedury w zakresie zawarcia aneksu do umowy. W przypadku odmowy przez Wykonawcę zawarcia aneksu do Umowy, odpowiednie zastosowanie znajdzie § 2 ust. 13.

§ 13

Ochrona danych osobowych

1. Zamawiający oświadcza, że wypełnił obowiązki informacyjne przewidziane w art. 13 lub 14 Rozporządzenia Parlamentu Europejskiego i Rady (UE) 2016/679 z dnia 27 kwietnia 2016 r. w sprawie ochrony osób fizycznych w związku z przetwarzaniem danych osobowych i w sprawie swobodnego przepływu takich danych oraz uchylenia dyrektywy 95/46/WE (ogólne rozporządzenie o ochronie danych) (Dz. Urz. UE L 119 z 04.05.2016, str.1), wobec osób fizycznych, od których dane osobowe bezpośrednio lub pośrednio pozyskał w toku procedury udzielania zamówienia w niniejszym postępowaniu oraz w toku wykonania umowy.
2. Klauzula informacyjna, o której mowa w ust. 1 zamieszczona została w **Załączniku Nr 5** do umowy.
3. Wykonawca oświadcza, że wypełni obowiązki informacyjne przewidziane w art. 13 lub 14 Rozporządzenia Parlamentu Europejskiego i Rady (UE) 2016/679 z dnia 27 kwietnia 2016 r. w sprawie ochrony osób fizycznych w związku z przetwarzaniem danych osobowych i w sprawie swobodnego przepływu takich danych oraz uchylenia dyrektywy 95/46/WE (ogólne rozporządzenie o ochronie danych) (Dz. Urz. UE L 119 z 04.05.2016, str.1), wobec osób fizycznych, od których dane osobowe bezpośrednio lub pośrednio pozyskał w toku procedury udzielania zamówienia w niniejszym postępowaniu oraz w toku wykonania umowy.
4. Strony zobowiązują się do zachowania w poufności informacji obejmujących dane osobowe osób fizycznych uzyskanych w toku postępowania o udzielenie przedmiotowego zamówienia oraz w związku z wykonaniem przedmiotowej umowy oraz do zapewnienia bezpieczeństwa danych osobowych przy wykorzystaniu środków technicznych i organizacyjnych proporcjonalnych do ryzyka naruszenia praw osób fizycznych.
5. Strony zobowiązują się do usunięcia danych osobowych, o których mowa w ust. 1 i ust. 3 do dnia zakończenia wykonywania umowy lub do czasu niezbędnego do archiwizacji – zgodnie z obowiązującymi przepisami, lub do czasu zakończenia trwałości projektu.

§ 14

Postanowienia końcowe:

1. Wykonawca w kontaktach z Zamawiającym jest zobowiązany dostosować się do wytycznych, zawartych w Decyzji nr 145/MON Ministra Obrony Narodowej z dnia 13 lipca 2017 roku w sprawie zasad postępowania w kontaktach z wykonawcami (Dz. Urz. MON z dnia 14 lipca 2017 roku, poz. 157), a które Zamawiający jest obowiązany stosować.
2. Osoby biorące udział w realizacji dostawy powinny posiadać obywatelstwo polskie. W przypadku braku polskiego obywatelstwa powinny posiadać pozwolenie jednorazowe uprawniające do wstępu obcokrajowców na teren chronionej jednostki i instytucji wojskowej zgodnie z Decyzją nr 19/MON Ministra Obrony Narodowej z dnia 18 sierpnia 2021 r. w sprawie organizowania współpracy międzynarodowej w resorcie obrony narodowej (Dz. Urz. MON. z 2021 r. poz.177 z późniejszymi zmianami).

Antk *JK* *N*

3. Zamawiający upoważnia przedstawicieli RPW (GQAR) do reprezentowania swoich interesów wobec Wykonawcy w toku bieżącej działalności związanej z realizacją przedmiotu umowy. Podejmowanie decyzji w sprawach powodujących skutki finansowe oraz zmiany treści umowy należy do Zamawiającego.
 4. Zamawiający zakazuje Wykonawcy udostępniania WDTT, określających wymagania dla przedmiotu umowy (lub ich części) bez zgody Komendanta WOBWSM. WDTT do produkcji seryjnej przedmiotu umowy stanowi własność Skarbu Państwa i jej udostępnianie w celach innych niż dostawa przedmiotu umowy nie może być realizowane.
 5. Dokumenty składane w formie kopii muszą być poświadczone za zgodność z oryginałem, tj. opatrzone pieczęcią lub odręcznym napisem „za zgodność z oryginałem” oraz podpisane przez osobę upoważnioną do potwierdzania dokumentów.
 6. Korespondencję związaną z realizacją niniejszej umowy należy kierować do Zamawiającego, tj. 4 Regionalnej Bazy Logistycznej, do wiadomości RPW realizujące proces nadzorowania jakości.
 7. Spory wynikłe z niniejszej umowy rozstrzygać będzie sąd powszechny właściwy dla siedziby Zamawiającego.
 8. W przypadku realizacji dostawy z wykorzystaniem osób nie posiadających obywatelstwa polskiego Wykonawca jest zobowiązany do pisemnego powiadomienia o tym fakcie Odbiorcy oraz Zamawiającego w terminie minimum 21 dni przed planowaną datą dostawy, z podaniem:
 - Imienia i Nazwiska;
 - Imienia ojca;
 - Narodowości;
 - Rodzaju i nr dokumentu tożsamości (nr paszportu);
 - Marki i typu pojazdu;
 - Numeru rejestracyjnego pojazdu.
- Wyżej wymienione dane, są niezbędne do sporządzenia i skierowania do odpowiedzialnych służb przez Zamawiającego wniosku o uzyskanie pozwolenia jednorazowego wymienionego w ust. 2.
9. Wykonawca wyraża zgodę na poddanie kierowcy przedstawiciela Wykonawcy i środka transportu rygorom procedur bezpieczeństwa obowiązującym w Jednostce Wojskowej w czasie realizacji dostawy do Odbiorcy zgodnie z wymogami Ustawy z dnia 22 sierpnia 1997 r. o ochronie osób i mienia (t.j. Dz.U. z 2021, poz. 1995) w zakresie działania "Wewnętrznych Służb Dyżurnych" oraz procedur związanych z Ustawą z dnia 5 sierpnia 2010 r. o ochronie informacji niejawnych (tj. Dz. U. z 2024r., poz.632 z późn. zm.).
 10. Wszelkie zmiany niniejszej umowy wymagają formy pisemnej pod rygorem nieważności.
 11. Integralną częścią umowy są:
 - Załącznik Nr 1 – Specyfikacja asortymentowa - ... str.
 - Załącznik Nr 2 – Miejsca dostaw – „Plan Dostaw PUiW w 2025 roku” - ... str
 - Załącznik Nr 3 – Warunki dostawy i odbioru – ... str.
 - Załącznik Nr 4 – Protokół odbioru dostawy – ... str.
 - Załącznik Nr 5 – Klauzula Informacyjna o Przetwarzaniu Danych – ... str.
 - Załącznik Nr 6 – Klauzula jakościowa – ... str.
 - Załącznik Nr 7 – Specyfikacje techniczne (WDTT/WT/PWT) – ... str.
 - Załącznik Nr 8 – Wymagania w zakresie znakowania kodem kreskowym – str.
 - Załącznik Nr 9 – Protokół reklamacji – ... str.
 - Załącznik Nr 10 – Nadzorowanie postępowania reklamacyjnego przez Rejonowe Przedstawicielstwo Wojskowe (RPW) – ...str.
 - Załącznik Nr 11 – Zasady opracowania „Awiza dostawy” - ... str.
 - Załącznik Nr 12 – Formularz ofertowy - ... str
 12. W przypadku gdy postanowienia zawarte w Załącznikach pozostają w sprzeczności z zapisami niniejszej umowy, bądź zapisy zawarte w załącznikach wzajemnie się wykluczają należy

JK

JK

- je interpretować tak, aby możliwa była realizacja umowy w jak największym zakresie. W wyżej opisanych, albo podobnych przypadkach stanowisko Zamawiającego jest dla Wykonawcy wiążące.
13. Dla uniknięcia wszelkich wątpliwości co do wykładni treści umowy Strony ustalają, że w przypadku, gdyby jakkolwiek część umowy okazała się nieważna, została uznana za nieważną lub w inny sposób obciążona była wadliwością prawną, pozostałe postanowienia umowy pozostają w mocy i wiążą strony (klauzula salwatoryjna).
 14. W sprawach nieuregulowanych mają zastosowanie przepisy Kodeksu Cywilnego, ustawy z dnia 11 września 2019 r. – Prawo zamówień publicznych i innych powszechnie obowiązujących aktów prawnych.
 15. Ewentualne spory dotyczące realizacji umowy rozstrzygać będzie sąd powszechny właściwy miejscowo dla siedziby Zamawiającego.
 16. Umowę sporządzono w dwóch jednobrzmiących egzemplarzach z przeznaczeniem:
 - egz. Nr 1 – dla Zamawiającego;
 - egz. Nr 2 – dla Wykonawcy.

WYKONAWCA

ZAMAWIAJĄCY

.....

.....

KIEROWNIK
SEKCJI PLANOWANIA
Aneta SKRABOT
K. 10.10.19. w.

N

SPECYFIKACJA ASORTYMENTOWA

OKULARÓW OCHRONNYCH SPECJALNYCH GOGLI WZÓR 736/MON

Zamówienie gwarantowane:

l.p.	nazwa	j.m.	Rok dostawy	ilość	Cena netto	Wartość netto	Wartość brutto
1	Okulary ochronne specjalne gogle	szt.	2025	36000			
			2026	10000			

Zamówienie opcjonalne¹:

l.p.	nazwa	j.m.	Rok dostawy	ilość	Cena netto	Wartość netto	Wartość brutto
2	Okulary ochronne specjalne gogle	szt.	2025	35000			
			2026	10000			

¹Zamówienie, które może zostać zakupione przez Zamawiającego.

Numery GTIN.....

Handwritten signature and initials

PLAN DOSTAW PRZEDMIOTÓW UMUNDUROWANIA I WYEKWIPOWANIA W 2025 ROKU

LP	Nazwa przedmiotu	Jm.	Termin dostawy ¹	Ilość ogółem	Odbiorca:				
					1 RBLog Skład Piła	2 RBLog Skład Elbląg	2 RBLog Skład Warszawa	3 RBLog Skład Jawidz	4 RBLog Skład Wędrzyn
I	Okulary ochronne specjalne gogle	szt.	do 120 dni od dnia podpisania umowy, tj. do dnia	36 000	10 000	3 000	7 000	8 000	8 000

¹ Data zostanie wpisana przez Zamawiającego w dniu zawarcia Umowy i wynika z przeliczenia określonego w dniach terminu wskazanego jako termin realizacji umowy liczony od dnia jej zawarcia

Adresy i telefony kontaktowe odbiorców:

1RBLog Skład Piła, al. Powstańców Wlkp. 180, 64-920 Piła, tel. 261 522 110

2RBLog Skład Warszawa, ul. Marsa 110, 04-470 Warszawa, tel. 261 815 061

2RBLog Skład Elbląg, ul. Kwiatkowskiego 11, 82-300 Elbląg, tel. 261 313 182

3RBLog Skład Jawidz k/Niemiec, 21-077 Spiczyn 23, tel. 261 182 306

4RBLog Skład Wędrzyn, 69-211 Wędrzyn, tel. 261 676 530

Kul J.K.V

Warunki dostawy i odbioru

1. Wykonawca dostarczy wyroby na swój koszt. Za szkody lub braki powstałe w czasie transportu odpowiada Wykonawca. Dostarczone wyroby będą zabezpieczone przez bezzwrotne opakowanie gwarantujące, iż nie zostaną one uszkodzone podczas transportu, przeładunku i magazynowania.
2. Nadzorowania jakości wyrobów dokona zgodnie z klauzulami jakościowymi (**Załącznik Nr 6**) Rejonowe Przedstawicielstwo Wojskowe (wskazane przez Szefa Agencji Uzbrojenia po zawarciu niniejszej umowy; zwane dalej „RPW”), podpisując na tę okoliczność stosowne „Świadectwa zgodności”. „**Protokół odbioru dostawy**” (załącznik nr 4 do umowy) musi być podpisany przez **Komisję**, o której mowa w § 5 ust. 1 oraz opatrzony pieczęcią urzędową Odbiorcy.
3. **Przyjęcia wyrobów odbywać się będą w dniach roboczych od poniedziałku do piątku w godz. od 8.00 do 13.00.** Dostawa będzie zaawizowana Odbiorcy zgodnie z zasadami określonymi w **Załączniku Nr 11 do Umowy**.
4. Partia wyrobu może być dostarczona częściami, jednak do każdej z nich musi być sporządzony odrębny protokół odbioru dostawy (**Załącznik Nr 4 do Umowy**) oraz załączone dokumenty dostawy wymienione w **ust. 9**
5. Za datę przyjęcia dostawy (dzień dostawy) uważa się datę wskazaną w „**Protokole odbioru dostawy**”.
6. **Odbiorca może odmówić przyjęcia dostawy, która:**
 - 1) nie została mu zaawizowana zgodnie z **pkt. 3**;
 - 2) została wykonana w innym dniu niż zaawizowanym lub poza godzinami przyjęcia wskazanymi w **pkt. 3**;
 - 3) przekracza zaawizowaną ilość wyrobów lub jest niezgodna z zaawizowanym asortymentem.
7. **Odbiorca odmówi przyjęcia dostawy, która przekracza ilości określone w niniejszej umowie, zawiera inny asortyment niż wskazany w **Załączniku Nr 1**, bądź jest niezgodna pod względem jakościowym (tj. dostarczony wyrób jest w stanie niepełnym, wadliwy lub niezgodny z opisem przedmiotu umowy).**
8. W przypadku stwierdzenia przez Odbiorcę niezgodności z planem dostaw i dokumentami dostawy, lub braku wszystkich wymaganych dokumentów w **ust. 10**, może on dostawę przyjąć warunkowo (w depozyt) do czasu dostarczenia przez Wykonawcę właściwych dokumentów dostawy. **Przyjęcie w depozyt nie stanowi formalnego odbioru dostaw.**
9. W przypadku odmowy przyjęcia dostawy wyroby uważa się za niedostarczone, zaś Zamawiający nie jest zobowiązany do zapłaty za nie.
10. Warunkiem przyjęcia partii PUiW przez Odbiorcę (dostawa całości lub części przedmiotu zamówienia) jest dostarczenie przez Wykonawcę dokumentów niezbędnych dla Zamawiającego:
 - 1) kserokopii egzemplarza faktury VAT;
 - 2) deklaracji zgodności w zakresie obronności i bezpieczeństwa (deklaracji zgodności OiB), potwierdzającej przeprowadzenie procesu oceny zgodności;
 - 3) oryginał Świadectwa zgodności (Certificate of Conformity – CoC);
 - 4) specyfikacji wysyłkowej zawierającej:

[Handwritten signatures]

- ilości kierowanych dostaw do Odbiorcy,
 - wykazu określającego numery dostarczonych partii wyrobu i ich produkcji (miesiąc, rok),
 - nazwę i siedzibę Wykonawcy,
 - numer umowy, na podstawie której realizowana jest dostawa;
- 5) dokumentu („Wydanie zewnętrzne” — WZ) w ujęciu przedmiotowym i ilościowym (a dla Wykonawców spoza kraju, odpowiedni dokument materiałowy spełniający powyższe wymagania);
- 6) sporządzonych wyłącznie w języku polskim, opisujących zasady postępowania w przypadku reklamacji – kart gwarancyjnych (na wyroby identyfikowalne) bądź zbiorczego świadectwa jakości (na pozostałe wyroby) – jeżeli dotyczy.
11. Wykonawca ponosi odpowiedzialność (ryzyko utraty, uszkodzenia itp. powstałe w czasie transportu) za przedmiot umowy do czasu jego formalnego przyjęcia przez Odbiorcę, tj. podpisania przez strony protokołu przyjęcia - przekazania.
12. Protokół przyjęcia-przekazania (PZ-przychód zewnętrzny), o którym mowa w ust. 11, podpisany przez upoważnionego przedstawiciela Odbiorcy, opatrzony pieczęcią urzędową oraz zatwierdzony przez Dowódcę (lub osobę upoważnioną) jednostki odbierającej, musi zawierać:
- 1) numer identyfikacyjny Odbiorcy;
 - 2) nazwę Wykonawcy i Odbiorcy;
 - 3) datę przyjęcia przedmiotu umowy;
 - 4) nazwę produktu zgodną z zawartą umową;
 - 5) jednostkę miary;
 - 6) ilość, cenę jednostkową i wartość ogólną przyjętego produktu;
 - 7) podstawę przyjęcia dostawy.
13. Odbiorca zobowiązany jest wysłać drogą pocztową na adres wskazany przez Wykonawcę oryginał „Protokołu przyjęcia-przekazania” (PZ-przychód zewnętrzny) oraz protokół odbioru dostawy (**Załącznik nr 4** do Umowy) w ciągu 5 dni roboczych od daty dostawy. Zamawiający dopuszcza skorzystanie przez Wykonawcę z usług firm kurierskich gwarantujących bezpieczeństwo przesyłki, celem dostarczenia dokumentacji. Wszelkie koszty i roszczenia związane ze skorzystaniem z usług kurierskich ponosi Wykonawca”
14. Zobowiązuje się Wykonawcę do stosowania opakowań jednostkowych i zbiorczych oraz sposobu składania i pakowania wyrobów zgodnie z WDTT.
15. Poszczególne przedmioty oraz opakowania powinny być znakowane kodami kreskowymi zgodnie z postanowieniami decyzji Nr 3/MON Ministra Obrony Narodowej z dnia 3 stycznia 2014 r. w sprawie wytycznych określających wymagania w zakresie znakowania kodem kreskowym wyrobów dostarczanych do resortu obrony narodowej (Dz. Urz. Min.Obr.Nar. z dnia 7 stycznia 2014 r., poz. 11.) oraz przywołanym w jej treści standardem GS1.
16. Odbioru ilościowego i jakościowego dostawy przez Odbiorców dokona Komisja wyznaczona oddzielnie przez każdego Odbiorcę w miejscu określonym w umowie/zamówieniu. Odbiór dostawy przez Komisję Odbiorców obejmuje następujące czynności:
- 1) sprawdzenie zgodności przedmiotu dostawy z przedmiotem umowy, w tym:
 - a) organoleptycznie jakości przedmiotu umowy i opakowań,
 - b) zgodności asortymentu przedmiotu dostawy z zawartą umową oraz ilość, kompletność dostawy stosownie do danych zawartych w umowie i dokumentach dostawy.

Paul J.K. ✓

- 2) sprawdzenie „Świadectwa zgodności” (CoC) wystawionego przez Wykonawcę i zawierającego oświadczenie przedstawiciela RPW o przeprowadzeniu procesu nadzorowania jakości (jeżeli dotyczy);
 - 3) odbiór jakościowy opakowań:
 - a) w przypadku dostawy w opakowaniach indywidualnych całość dostawy,
 - b) w przypadku dostawy w opakowaniach zbiorczych u opakowań zbiorczych i min. 10% opakowań jednostkowych;
 - 4) odbiór jakościowy przedmiotu umowy poprzez ocenę organoleptyczną przedmiotu umowy – wykluczenie widocznych przetarć, uszkodzeń, odbarwień, skaz w zastosowanych materiałach, itp.
 - 5) sprawdzenie kompletności i poprawności wypełnienia poniższych dokumentów dostarczonych przez Wykonawcę wraz z wyrobami poprzez dołączenie:
 - a) kserokopii egzemplarza faktury VAT,
 - b) dokumentu WZ lub innego stosowanego przez Wykonawcę dokumentu określającego dostawę w ujęciu przedmiotowym i ilościowym,
 - c) oryginał „Świadectwa zgodności” (CoC) wystawionego przez Wykonawcę i zawierającego oświadczenie przedstawiciela RPW o przeprowadzeniu procesu nadzorowania jakości (jeżeli dotyczy),
 - d) sporządzonych w języku polskim i opisujących zasady postępowania w przypadku reklamacji – kart gwarancyjnych (na wyroby identyfikowalne) lub zbiorczego świadectwa jakości (na pozostałe wyroby),
 - e) specyfikacji wysyłkowej
 - f) deklaracji zgodności w zakresie obronności i bezpieczeństwa – deklaracja zgodności OiB wystawiona przez Wykonawcę (jeżeli dotyczy),
 - g) dokumentów dodatkowych (atesty/certyfikaty/instrukcje obsługi /DTR/wykazy punktów serwisowych/karty charakterystyk wyrobów itp. – jeżeli ich dostarczenia wymaga umowa),
 - h) protokołu odbioru dostawy sporządzonego zgodnego ze wzorem stanowiącym załącznik do wzoru umowy, podpisanie go przez komisję i przekazanie do komórki ewidencji ilościowo-wartościowej wraz z dokumentami wymaganymi umową /zamówieniem.
17. Dostawy będą realizowane do Odbiorców, wskazanych w załączniku nr 2 do Umowy, na europaletach wykonanych z drewna o wymiarach 800x1200x150mm. W przypadku dostawy do składu Piła wysokość europalety z towarem nie może przekraczać 1200mm. Wymóg ten nie dotyczy przedmiotów, które zgodnie z WDTT do produkcji seryjnej przechowywane są w opakowaniach zbiorczych innych niż kartony (pudła).

Handwritten signatures:
fwd
JK

PROTOKÓŁ ODBIORU DOSTAWY

W dniu _____ r. Komisja w składzie:

- _____

- _____

- _____

dokonała odbioru dostawy (partii wyrobów, której ilości i asortyment określono w załącznikach* do protokołu) zgodnie z umową Nr z dnia

na sprzedaż _____

od Wykonawcy _____

z siedzibą w _____

Miejsce dokonania dostawy: _____

Komisja **potwierdza/nie potwierdza**** otrzymanie/a od Wykonawcy dokumentacji, o której mowa w punkcie 10 załącznika nr 3 do ww. umowy.

Wykonana dostawa **jest/nie jest**** zgodna z ww. umową.

Dostawę zrealizowano w dniu _____

Uwagi:

.....
.....

**Podpis
przedstawiciela Wykonawcy²**

**Podpisy
członków Komisji**

Załączniki :

- 1) faktura VAT,
- 2) w przypadku dostawy obcym transportem - komisyjny protokół załadowania wyrobów lub list przewozowy
- 3) specyfikacja wysyłkowa

² Podpis nie wymagany w przypadku dostawy realizowanej obcym transportem

fcu *JK*

KLAUZULA INFORMACYJNA O PRZETWARZANIU DANYCH UCZESTNIKÓW POSTĘPOWAŃ O ZAMÓWENIA PUBLICZNE

1. Administrator

Administratorem Państwa danych przetwarzanych w związku z prowadzeniem postępowania o udzielenie zamówienia publicznego jest 4 Regionalna Baza Logistyczna (dalej: 4 RBLog), ul. Bernarda Pretficza 28, 50-984 Wrocław, reprezentowana przez Komendanta 4 RBLog, tel.: 261 650 451, e-mail: 4rblog@ron.mil.pl.

2. Inspektor ochrony danych

We wszystkich sprawach dotyczących przetwarzania danych osobowych oraz korzystania z praw związanych z przetwarzaniem danych mogą się Państwo kontaktować z wyznaczonym przez Komendanta 4 RBLog inspektorem ochrony danych (dalej: IOD) w następujący sposób:

- listownie na adres: 4 Regionalna Baza Logistyczna ul. Bernarda Pretficza 28, 50-984 Wrocław, z dopiskiem „Inspektor ochrony danych”;
- poprzez e-mail: 4rblog.iod@ron.mil.pl;
- telefonicznie: 261 651 017.

3. Cel i podstawy przetwarzania

Państwa dane osobowe będą przetwarzane w celu związanym z postępowaniem o udzielenie zamówienia publicznego. Podstawą prawną ich przetwarzania jest art. 6 ust. 1 lit. c RODO³ w związku z:

- 1) ustawą z dnia 11 września 2019 r. Prawo zamówień publicznych (dalej: Pzp);
- 2) ustawą z dnia 14 lipca 1983 r. o narodowym zasobie archiwalnym i archiwach;
- 3) rozporządzeniem Ministra Rozwoju, Pracy i Technologii z dnia 23 grudnia 2020 r. *w sprawie podmiotowych środków dowodowych oraz innych dokumentów lub oświadczeń, jakich może żądać zamawiający od wykonawcy.*

4. Okres przechowywania danych

Państwa dane pozyskane w związku z postępowaniem o udzielenie zamówienia publicznego przetwarzane będą zgodnie z obowiązującym w 4RBLog Jednolitym Rzeczowym Wykazem Akt.

5. Odbiorcy danych osobowych

- 1) Państwa dane pozyskane w związku z postępowaniem o udzielenie zamówienia publicznego przekazywane będą wszystkim zainteresowanym podmiotom i osobom, gdyż co do zasady postępowanie o udzielenie zamówienia publicznego jest jawne.
- 2) Ograniczenie dostępu do Państwa danych osobowych, o których mowa wyżej wystąpić może jedynie w szczególnych przypadkach jeśli jest to uzasadnione ochroną prywatności lub interesem publicznym zgodnie z art. 18 ust 5 Pzp.

³ Rozporządzenie Parlamentu Europejskiego i Rady (UE) 2016/679 z dnia 27 kwietnia 2016 r. w sprawie ochrony osób fizycznych w związku z przetwarzaniem danych osobowych i w sprawie swobodnego przepływu takich danych oraz uchylenia dyrektywy 95/46/WE (ogólne rozporządzenie o ochronie danych) (Dz. Urz. UE L 119 z 04.05.2016) (dalej: RODO).

AWB JTK

3) Ponadto odbiorcą danych zawartych w dokumentach związanych z postępowaniem o zamówienie publiczne mogą być podmioty, z którymi 4 RBLog zawarł umowy oraz porozumienie na korzystanie z udostępnianych przez nie systemów informatycznych w zakresie przekazywania lub archiwizacji danych. Zakres przekazywania danych tym odbiorcom ograniczony jest jednak wyłącznie do możliwości zapoznania się z tymi danymi w związku ze świadczeniem usług wsparcia technicznego i usuwania awarii. Odbiorców tych obowiązuje klauzula zachowania poufności pozyskanych w takich okolicznościach wszelkich danych, w tym danych osobowych.

6. Przekazanie danych poza Europejski Obszar Gospodarczy

Dane nie będą przekazywane do państwa trzeciego ani do organizacji międzynarodowej, jednakże z uwagi na jawność postępowania o udzielenie zamówienia publicznego, z danymi mogą zapoznać się odbiorcy z państwa spoza EOG.

7. Prawa osób, których dane dotyczą

W odniesieniu do danych pozyskanych w związku z prowadzeniem postępowania o udzielenie zamówienia publicznego przysługują Państwu następujące prawa:

- 1) prawo dostępu do swoich danych oraz otrzymania ich kopii; z zastrzeżeniem, że zamawiający może żądać od osoby, której dane dotyczą, wskazania dodatkowych informacji mających na celu sprecyzowanie żądania, w szczególności podania nazwy lub daty postępowania o udzielenie zamówienia publicznego lub konkursu;
- 2) prawo do sprostowania (poprawiania) swoich danych osobowych, nie może skutkować zmianą wyniku postępowania o udzielenie zamówienia ani zmianą postanowień umowy w sprawie *zamówienia publicznego* w zakresie niezgodnym z ustawą Pzp;
- 3) prawo do ograniczenia przetwarzania danych osobowych, nie ogranicza przetwarzania danych osobowych do czasu zakończenia tego postępowania;
- 4) prawo do usunięcia danych osobowych, w sytuacji, gdy przetwarzanie danych nie następuje w celu wywiązywania się z obowiązku wynikającego z przepisu prawa lub w ramach sprawowania władzy publicznej.

8. Prawa osób, których dane dotyczą

Mają Państwo prawo do wniesienia skargi do Prezesa Urzędu Ochrony Danych Osobowych (na adres: ul. Stawki 2, 00 – 193 Warszawa), jeżeli uważają Państwo, że przetwarzanie Państwa danych osobowych jest niezgodne z prawem.

9. Informacja o wymogu podania danych

Podanie przez Państwa danych osobowych w związku z udziałem w postępowaniu o zamówienie publiczne nie jest obowiązkowe, ale może być warunkiem niezbędnym do wzięcia w nim udziału. Wynika to z stąd, że w zależności od przedmiotu zamówienia, zamawiający może żądać ich podania na podstawie przepisów ustawy Pzp oraz wydanych do niej przepisów wykonawczych.

10. Informacja o zautomatyzowanym podejmowaniu decyzji, w tym o profilowaniu

W trakcie przetwarzania danych nie będzie dochodziło do zautomatyzowanego podejmowania decyzji ani do profilowania.

fudr *JKE*

24.04.2024 r. 6
DO UMOWY...

KLAUZULA JAKOŚCIOWA Nr 53/4 PBL/2024

z dostawcami krajowymi, z dostawcą zagranicznym z kraju należącego do NATO, który implementował porozumienie standaryzacyjne STANAG 4107 lub kraju, z którym podpisano porozumienie MoU, z dostawcą zagranicznym z krajów nie należących do NATO, z którymi Polska nie ma podpisanego porozumienia MoU lub krajów należących do NATO, które nie implementowały porozumienia standaryzacyjnego STANAG 4107

do umowy na realizację dostaw:
Okulary ochronne specjalne gogle wzór 736/MON

- 1) system zarządzania jakością wykonawcy jest zgodny z PN-EN ISO 9001:2015
- 2) do niniejszej umowy mają zastosowanie wymagania zawarte w: AQAP 2110 wydanie D wersja 1,
- 3) wymagania jakościowe umowy, określone w: **WDTT Okulary ochronne specjalne gogle Wzór 736/MON**

(zamawiający wpisuje paragraf umowy, specyfikację techniczną, inny dokument, gdzie znajdują się wymagania jakościowe podlegające nadzorowaniu przez RPW, przywołuje niezbędny zakres badań i potwierdzeń, które dotyczą jakości SpW);

podlegają procesowi nadzorowania jakości, poprzez monitorowanie czynności wykonawcy w systemie zarządzania jakością realizowanemu przez Rejonowe Przedstawicielstwo Wojskowe - RPW

.....
(zamawiający wpisuje nr i adres RPW);

- 4) w przypadku realizacji procesu rządowego zapewnienia jakości (Government Quality Assurance - GQA) w państwie wykonawcy zgodnie z wymaganiami publikacji AQAP 2070 lub podpisanym memorandum o porozumieniu (Memorandum of Understanding - MoU), proces koordynuje AGENCJA UZDROJENIA z siedzibą przy ul. Królewskiej 1/7, 00-909 Warszawa, które powiadomi

.....
(zamawiający wpisuje przed podpisaniem umowy nazwę i adres właściwej instytucji narodowej państwa wykonawcy);

- 5) wykonawca zapewni, że w umowie z podwykonawcą zostaną umieszczone uzgodnione z RPW odpowiednie zapisy dotyczące zapewnienia jakości wynikające z umowy, zawierające wymagania jakościowe oraz umożliwiające przeprowadzenie procesu nadzorowania jakości u podwykonawcy, w tym prowadzenie procesu GQA w przypadku realizacji umów z podwykonawcami zagranicznymi;
- 6) wykonawca jest zobowiązany dostarczyć do RPW kopie umów podpisanych z podwykonawcami, wynikających z realizacji umowy z zamawiającym;
- 7) wykonawca potwierdzi, że SpW spełnia wymagania umowy dostarczając wraz ze SpW świadectwo zgodności (Certificate of Conformity – CoC) wystawione i podpisane przez wykonawcę/podwykonawcę oraz poświadczone podpisem przedstawiciela wojskowego lub GQAR (Government Quality Assurance Representative) z państwa wykonawcy/podwykonawcy, w przypadku realizacji procesu GQA u wykonawcy/podwykonawcy zagranicznego;
- 8) w przypadku, gdy wykonawca/podwykonawca pochodzi z kraju NATO, który nie implementował porozumienia standaryzacyjnego STANAG 4107, kraju nienależącego do NATO lub kraju, z którym nie podpisano porozumienia MoU, zapewniającego bezpłatne zapewnienie jakości, koszty przeprowadzenia procesu nadzorowania jakości (jeśli występują) pokrywa resort obrony narodowej lub odbywa się to zgodnie z postanowieniami MoU;

Kul JTB W

9) zamawiający:

a) podejmuje ostateczną decyzję w zakresie odstępstw od poszczególnych wymagań jakościowych, na wniosek wykonawcy zaopiniowany przez Szefostwo Służby Mundurowej IWspSZ i RPW;

b) upoważnia szefa RPW do akceptowania odstępstw sklasyfikowanych jako niewielkie¹, upoważnienie takie ma zastosowanie do odstępstw wynikających z zakresu nadzorowania wymagań jakościowych;

10) GQAR upoważnia się do opiniowania wniosków (pomocnych do podjęcia decyzji) o odstępstwo od poszczególnych wymagań jakościowych;

11) wykonawcy znane są zasady nadzorowania jakości przez przedstawiciela wojskowego w trakcie wykonania umowy i zobowiązuje się spełnić wymagania przedstawiciela wojskowego, wynikające z zakresu niezbędnych potrzeb, związanych z realizowanymi przez niego zadaniami.

UZGODNIONO z AU

Z upoważnienia
SZEFA
AGENCJI UZBROJENIA

13/09/2024
plk. dr. inż. Robert KOWALCZYK
Szef Oddziału Zapewnienia Jakości

ZAMAWIAJĄCY

KOMENDANT
4 REGIONALNEJ BAZY LOGISTYCZNEJ
KOMENDANT
4 REGIONALNEJ BAZY LOGISTYCZNEJ

plk. Mirosław GIEL

¹ Zgodnie z zapisami Decyzji Nr 126 /MON Ministra Obrony Narodowej z dnia 16 sierpnia 2019r. w sprawie zapewnienia jakości sprzętu wojskowego i usług, których przedmiotem jest sprzęt wojskowy (pkt. 4.7.9. ppkt 6. Procedury P-02)



ZALĄCZNIK NR 1
DO UMOWY...

MINISTERSTWO OBRONY NARODOWEJ
INSPEKTORAT WSPARCIA SIŁ ZBROJNYCH
WOJSKOWY OŚRODEK BADAWCZO-WDROZENIOWY
SŁUŻBY MUNDUROWEJ

WOJSKOWA DOKUMENTACJA
TECHNICZNO - TECHNOLOGICZNA

Okulary ochronne specjalne gogle
Wzór 736/MON

Za zgodność z obowiązującą
WDTT wzoru 736/MON
wraz z wprowadzonymi zmianami,
Kartą Zmian
na dzień 22.02.2024 r.

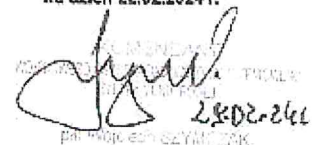
22.02.2024
PŁK MAREK SZYMAŃSKI

Zaświadczenia potwierdzające posiadanie przez potencjalnych Wykonawców wzorów
zakładowych ww. PUiW zgodnych z WDTT i wzorem PUiW do produkcji seryjnej wydane
po 15.12.2020 r. są aktualne.

Dokumentacja jest własnością MON. Żadna część niniejszej dokumentacji nie może być
rozpowszechniana bez zgody WOBW SM.

Handwritten initials/signatures

Arkusz uzgodnień – tylko w dokumentacji oryginalnej

fuw
JK^N

Spis treści

Arkusz uzgodnień – tylko w dokumentacji oryginalnej	2
1 Fotografie wyrobu	4
2 Opis ogólny wyrobu.....	8
3 Wymagania techniczne	9
3.1 Wykaz materiałów zasadniczych i dodatków.....	9
3.2 Wymagania dla paska elastycznego z naniesionym materiałem antypoślizgowym	10
3.3 Wymagania dla dzianiny poliestrowej w kolorze ciemnozielonym.....	11
3.4 Wymagania dla okularów ochronnych specjalnych gogli	11
3.5 Rodzaje szwów i ściągów dla elementów tekstylnych.....	14
4 Zestawienie elementów składowych	15
5 Opis wykonania.....	16
6 Znakowanie, cechowanie i pakowanie	17
6.1 Znakowanie gogli.....	17
6.2 Instrukcja użytkowania okularów ochronnych specjalnych gogli	18
6.3 Cechowanie.....	19
6.4 Pakowanie jednostkowe	20
6.5 Pakowanie zbiorcze.....	20
7 Zasady weryfikacji zgodności.....	20
7.1 Tryb oceny zgodności.....	20
7.2 Proces nadzorowania jakości	20
7.2.1 Postanowienia ogólne	21
7.2.2 Badania zdawczo-odbiorcze.....	22
7.2.3 Badania okresowe	22
7.2.4 Zmiany w WDTT oraz wzorze przedmiotu (badania typu)	22
7.2.5 Zakres, wymagania i metody badań	23
7.3 Wzór wyrobu	24
7.4 Gwarancja na wyrób	24
8 Rysunki z ogólnym wymiarowaniem	25
9 Tablica wymiarów wyrobu gotowego.....	27
10 Arkusz ewidencji wprowadzonych zmian – tylko w dokumentacji oryginalnej	29

1 Fotografie wyrobu

Fot. 1 Okulary ochronne specjalne gogle z założoną szybką bezbarwną (widok z przodu).



Fot. 2 Okulary ochronne specjalne gogle z założoną szybką ciemną (widok z przodu)

Kubi *OKEN*



Fot. 3 Okulary ochronne specjalne gogle (widok z góry od wewnątrz)

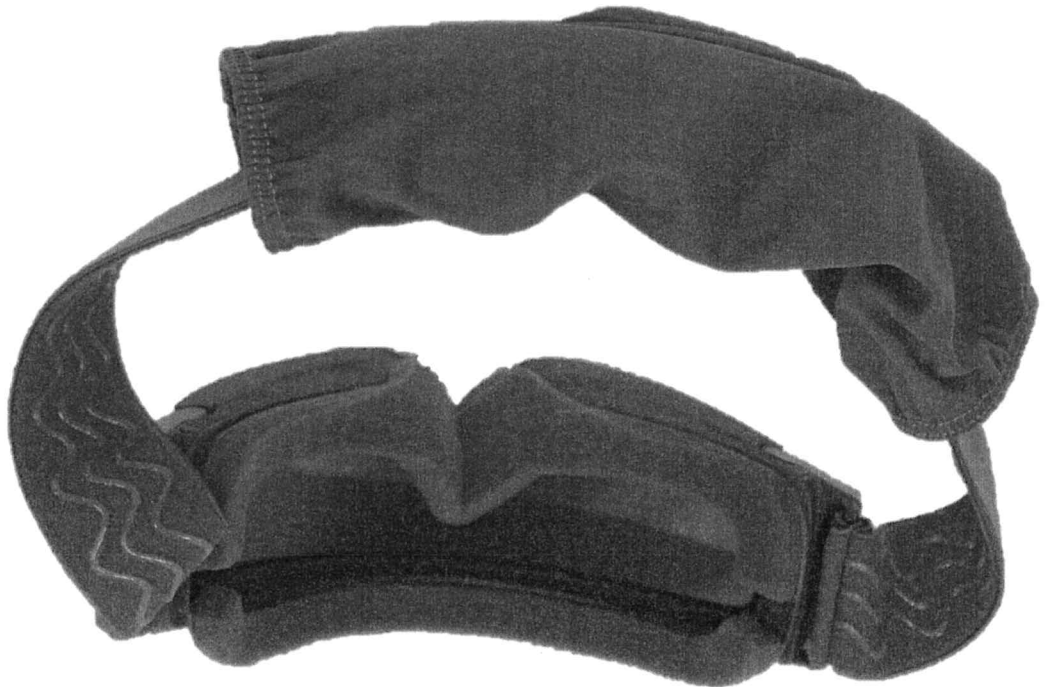

Fot. 4 Okulary ochronne specjalne gogle (widok z dołu od wewnątrz)

Handwritten signature or initials, possibly "Kub" and "JRK".

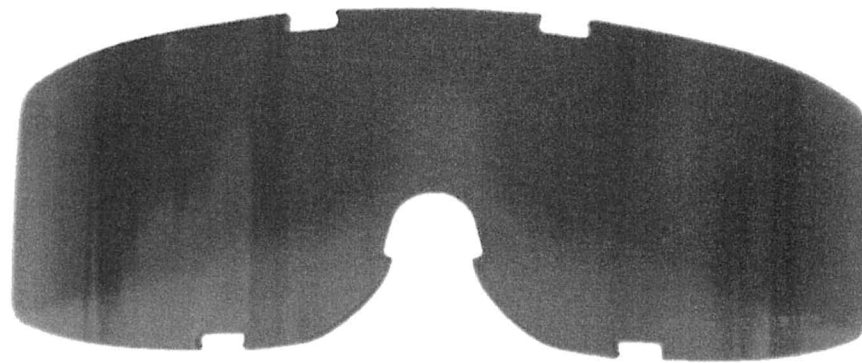

Fot. 5 Szybka ciemna (szara) - wymienna

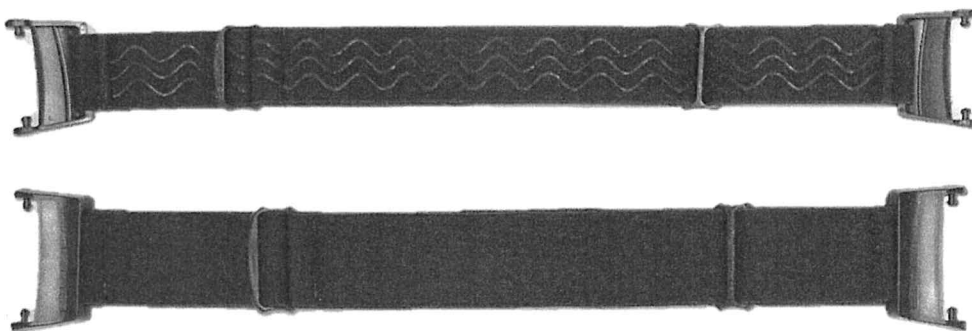

Fot. 6 Zapasowy (wymierny) pasek elastyczny z naniesionym materiałem antypoślizgowym – spód i wierzch

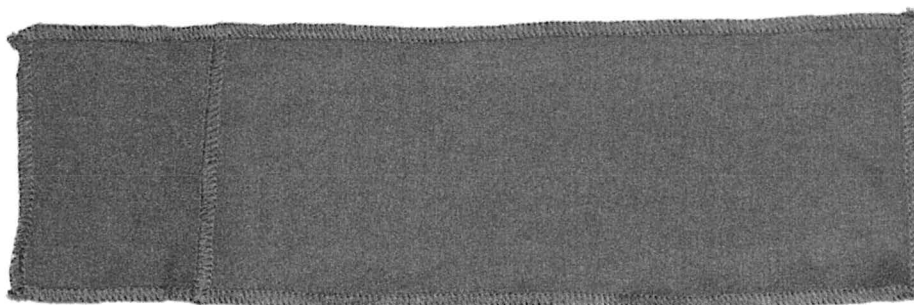

Fot. 7 Pokrowiec do przechowywania wymiennej szybki

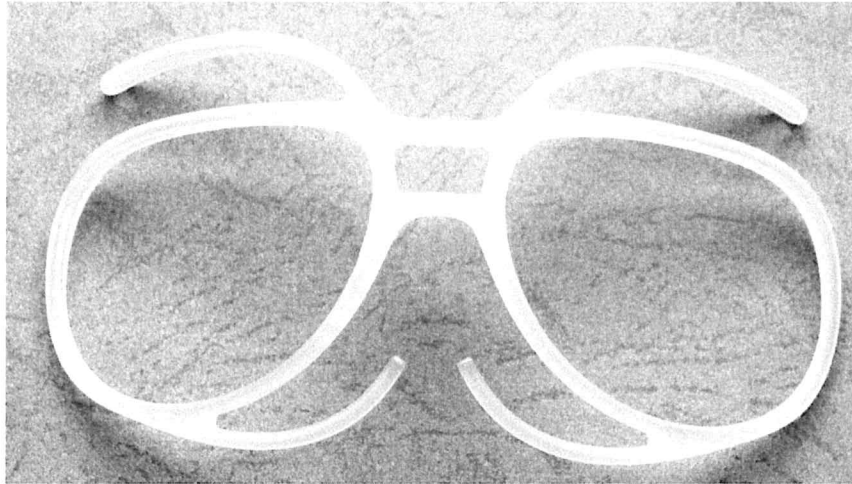

Fot. 8 Wkładka na indywidualne szkła korekcyjne

2 Opis ogólny wyrobu

Okulary ochronne specjalne gogle służą do ochrony oczu przed urazami mechanicznymi, cieciami, wiatrem, uderzeniami ciał stałych oraz przy zastosowaniu szybki ciemnej (szarej) również przed światłem słonecznym. Przeznaczone są do użytkowania przez żołnierzy wszystkich rodzajów wojsk podczas działań operacyjnych we wszystkich porach roku.

Okulary ochronne specjalne gogle (w kolorze ciemnozielonym) składają się z następujących elementów składowych:

- **ramka (oprawa) wraz z piankami ochronnymi,**
- **zawiasy ramki (ruchome),**
- **wymienne szybki ochronne:**
 - **bezbarwna** - do stosowania przy dużym zachmurzeniu oraz ograniczonej widoczności,
 - **ciemna (szara)** - do stosowania w warunkach dużego nasłonecznienia,
- **pasek elastyczny z naniesionym od wewnątrz materiałem antypoślizgowym,**
- **klamerki dwuokienne (przesuwki),**
- **opaska z dzianiny do ochrony szybki.**

W goglach zastosowano ruchome zawiasy oraz miękką piankę, dzięki czemu gogle przylegają całą powierzchnią dopasowując się do kształtu twarzy użytkownika.

Pasek wykonany z taśmy elastycznej z trzema falowanymi silikonowymi paskami antypoślizgowymi, gwarantuje pewne mocowanie i zapobiega zsuwaniu się gogli z hełmu. Zastosowanie na pasku - przełożonych dwóch klamerki dwuokiennych (przesuwki) pozwala na indywidualną regulację jego długości oraz równomierne rozłożenie go na tylnej części hełmu/głowy.

System ażurowych wywietrzników (po 6 otworów rozmieszczonych na górnej i dolnej krawędzi wewnątrz ramki) umożliwia swobodny przepływ powietrza poprawiając wentylację i ograniczenie zaparowania szybki.

Dla zapewnienia trwałości i ochrony szybki, gogle posiadają tekstylną opaskę ochronną, przełożoną przez pasek.

Konstrukcja gogli - pozwala na noszenie ich razem z okularami korekcyjnymi (dzięki wyciętym klinom wewnątrz ramki) lub indywidualnymi szklami korekcyjnymi, które mocuje się w poliwęglanowej wkładce dołączanej do gogli.

Okulary ochronne specjalne gogle występują w jednej uniwersalnej wielkości.

W komplecie okularów ochronnych specjalnych gogli powinny znajdować się nw. dodatkowe elementy:

- **wkładka na indywidualne szkła korekcyjne (uniwersalna)** - ze specjalnymi wążkami pozwalającymi na skuteczne ich mocowanie w oprawie gogli,
- **zapasowy (wymienny) pasek elastyczny,**
- **pokrowiec z dzianiny do przechowywania wymiennej szybki,**
- **woreczek z dzianiny ściągnięty gumką ze stoperem** - do jednostkowego pakowania kompletu gogli,
- **instrukcja użytkowania.**

funk
OTK

3 Wymagania techniczne

Do wykonania okularów ochronnych specjalnych gogli obowiązują:

- Wojskowa Dokumentacja Techniczno-Technologiczna (WDTT) do produkcji seryjnej,
- wzór Przedmiotu Umundurowania i Wyekwipowania (PUiW) do produkcji seryjnej.

3.1 Wykaz materiałów zasadniczych i dodatków

Wykaz materiałów zasadniczych i dodatków przedstawiono w tablicy 1.

Tablica 1

Lp.	Nazwa materiału	Typ, rodzaj, charakterystyka materiału	Oznaczenia i wymagania wg
1	2	3	4
1.	Ramka (oprawa)	Termoplastyczny poliuretan (TPU), kolor ciemnozielony	wzoru
2.	Zawiasy ramki (ruchome)	Poliwęglan (PC), kolor ciemnozielony, szerokość wewnętrzna (4 ± 1) mm	
3.	<u>Wymienne szybki ochronne:</u> bezbarwna i ciemna (szara) - zabezpieczone powłoczeniem przed zaparowaniem	- Szybka bezbarwna (poliwęglan PC), - grubość (2,6 ± 0,15) mm - Szybka ciemna-szara (poliwęglan – PC) - z filtrem chroniącym przed olśnieniem słonecznym oraz działaniem szkodliwego promieniowania nadfioletowego, - grubość ok. (2,6 ± 0,15) mm	
4.	Pianka ochronna: - wypełnienie ramki (oprawy) - wypełnienie wywietrzników (ażurowych otworów)	<u>Pianka poliuretanowa (PU)</u> , kolor ciemnozielony: - grubość (9,0 ± 1) mm, gęstość (32 kg/m ³ ± 10%) - grubość (3,0 ± 0,5) mm, gęstość (22 kg/m ³ ± 10%)	wzoru
5.	Pasek elastyczny z naniesionym materiałem antypoślizgowym	- Taśma gumowa, kolor ciemnozielony, szerokość (40 ± 1) mm, - Materiał antypoślizgowy – silikon (trzy falowane paski)	wzoru, Tablica 2 niniejszej WDTT
6.	Klamerki dwuokienne (przesuwki)	Poliwęglan (PC), kolor ciemnozielony, szerokość okienka ok. (4 ± 1) mm	wzoru
7.	Opaska do ochrony szybki	Dzianina poliestrowa w kolorze ciemnozielonym	wzoru, Tablica 3 niniejszej WDTT
8.	Pokrowiec do przechowywania wymiennej szybki		
9.	Woreczek do pakowania kompletu gogli		

Kul
OK

Tablica 1 (ciąg dalszy)

Lp.	Nazwa materiału	Typ, rodzaj, charakterystyka materiału	Oznaczenia i wymagania wg
1	2	3	4
10.	Gumka bielizniana płaska (ściągacz opaski do ochrony szybki)	Szerokość ok. 6 mm	wzoru
11.	Gumka okrągła (ściągacz woreczka do pakowania kompletu gogli)	Średnica (3±0,5) mm, kolor khaki	wzoru
12.	Stoper	Tworzywowy, kolor khaki	wzoru
13.	Wkładka na indywidualne szkła korekcyjne	Poliwęglan (PC), bezbarwny	wzoru
14.	Nici odzieżowe	Poliestrowe, masa liniowa (28±6) tex, minimalna średnia siła zrywająca 7,6 N, kolor khaki	PN-EN 12590:2002 PN-ISO 1139:1998
15.	„Instrukcja użytkowania okularów ochronnych specjalnych gogli”	Nadruk na wszywce informacyjnej	wg rozdz. 6 niniejszej WDTT

3.2 Wymagania dla paska elastycznego z naniesionym materiałem antypoślizgowym

Tablica 2

Lp.	Nazwa parametru	Jednostka miary	Wymagania	Metoda badań wg
1	2	3	4	5
1.	Skład surowcowy	-	Osnowa: Poliamid (PA) + gumki (w oplocie poliestrowym (PES)) Wątek: Poliester (PES)	PN-P-04604:1972
2.	Sprężystość – kierunek wzdłużny			
2.1	Średnie wydłużenie względne w 5-tym cyklu rozciągania	nie mniej niż:	125	PN-EN ISO 20932-3:2020-08 Metoda A
		nie więcej niż:	155	
2.2	Średnie względne wydłużenie trwałe, nie więcej niż:	po 1 min. odprężania	8	
		po 30 min. odprężania	6	



3.3 Wymagania dla dzianiny poliestrowej w kolorze ciemnozielonym

Tablica 3

Lp.	Nazwa parametru		Jednostka miary	Wymagania	Metoda badań wg
1	2		3	4	5
1.	Skład surowcowy dzianiny		Poliester (PES) 100%		PN-P-04604:1972
2.	Masa powierzchniowa		g/m ²	177±17	PN-P-04613:1997
3.	Liczność	kolumniek	liczba/1 cm	24,8 ± 9,0	PN-EN 14971:2007
		rządków		22,1 ± 9,0	
4.	Parametry <u>barwy</u> ciemnozielonej (geometria pomiaru D ₆₅ /10°)		L*	29,19	PN-EN ISO 105-J01:2002, PN-EN ISO 105-J03:2009 (geometria urządzenia pomiarowego: d/0 lub d/8)
			a*	-1,53	
			b*	8,24	
	Dopuszczalna wartość różnicy barwy, nie więcej niż:		ΔE* _{ab}	1,5	

3.4 Wymagania dla okularów ochronnych specjalnych gogli

Tablica 4

Lp.	Parametr	Wymagania (dokument odniesienia, punkt)	Metoda badań wg
1	2	3	4
Parametry dotyczące konstrukcji			
1.	Konstrukcja ogólna	Brak wystających części, ostrych krawędzi lub innych wad, które mogą sprawić uczucie niewygodny lub powodować urazy ciała podczas stosowania (PN-EN 166:2005, p. 6.1)	Ocena organoleptyczna
2.	Materiały	Wszystkie części, które mają kontakt z użytkownikiem nie powinny być wykonane z materiałów, o których wiadomo że powodują podrażnienia skóry (PN-EN 166:2005, p. 6.2)	Deklaracja Producenta
3.	Masa gogli: ramka (oprawa) bez zawiasów i paska + szybka, nie więcej niż:	115 g	-

Handl' N
OK

Tablica 4 (ciąg dalszy)

Lp.	Parametr		Wymagania (dokument odniesienia, punkt)	Metoda badań wg	
1	2		3	4	
Parametry optyczne					
1.	Pole widzenia		Wielkość pola widzenia powinna być mierzona za pomocą perimetru w połączeniu z odpowiednim modelem głowy, który zdefiniowano w PN-EN 168:2005, rozdział 17. „Ochrony oczu powinny zapewniać minimalne pole widzenia zdefiniowane przez dwie elipsy na rysunku 1, podczas gdy są one umieszczone i wycentrowane w odległości 25 mm od oczu na odpowiednim modelu głowy. Oś pozioma powinna być równoległa do linii łączącej środki obu oczu i położona 0,7 mm poniżej tej linii. Długość pozioma elipsy powinna wynosić 22,0 mm. Wysokość pionowa elipsy powinna wynosić 20,0 mm. Odległość pomiędzy środkami dwóch elips powinna wynosić $d = c + 6$ mm, gdzie c oznacza rozstaw źrenic. Rozstaw źrenic wynosi 64 mm dla średniego modelu głowy oraz 54 mm dla małego modelu głowy, przy braku innych wskazań producenta”.	PN-EN 168:2005, rozdział 18	
2.	Jakość i staranność wykonania elementów optycznych h- 1 klasa optyczna wg PN-EN 166:2005	Moce sferyczne	$\pm 0,06 \text{ m}^{-1}$ (PN-EN 166:2005, p. 7.1.2.1.2)	PN-EN 167:2005, rozdział 3.2	
3.		Moce astygmatyczne, nie więcej niż:	$0,06 \text{ m}^{-1}$ (PN-EN 166:2005, p. 7.1.2.1.2)	PN-EN 167:2005, rozdział 3.2	
4.		Rozproszenie światła - wartość zredukowanego współczynnika luminancji świetlnej, nie większa niż:	$0,75 \text{ cd/m}^2\text{-lx}$ (PN-EN 166:2005, p. 7.1.2.3)	PN-EN 167:2005, rozdział 4	
5.		Jakość materiału optycznego i jego powierzchni	Brak uszkodzeń mogących pogarszać widzenie (z wyjątkiem obszaru brzegowego o szerokości 5 mm), (PN-EN 166:2005, p. 7.1.3)	PN-EN 167:2005, rozdział 5	
6.		Różnica mocy pryzmatycznych, nie więcej niż:	na zewnątrz bazy w poziomie	$0,75 \text{ cm/m}$ (PN-EN 166:2005, p. 7.1.2.1)	PN-EN 167:2005, rozdział 3.2
			wewnątrz bazy w poziomie	$0,25 \text{ cm/m}$ (PN-EN 166:2005, p. 7.1.2.1)	
	na zewnątrz i wewnątrz bazy w pionie		$0,25 \text{ cm/m}$ (PN-EN 166:2005, p. 7.1.2.1)		

Handwritten signatures and initials in blue ink at the bottom right corner of the page.

Tablica 4 (ciąg dalszy)

Lp.	Parametr	Wymagania (dokument odniesienia, punkt)	Metoda badań wg	
1	2	3	4	
7.	Współczynnik przepuszczania światła dla szybek ochronnych ciemnych (szarych) z filtrami chroniącymi przed olśnieniem słonecznym. (Filtry o oznaczeniach 5-3,1 wg PN-EN 172:2000)	Współczynnik przepuszczania światła τ_v	8% ÷ 17,8% (PN-EN 172:2000, p. 4.1)	PN-EN 167:2005, rozdział 6
		Widmowy współczynnik przepuszczania światła (τ_v) w zakresie widmowym nadfioletu dla długości fali od 280 nm do 315 nm, nie więcej niż:	0,01 τ_v (PN-EN 172:2000)	PN-EN 167:2005, rozdział 6
		Widmowy współczynnik przepuszczania w zakresie widmowym nadfioletu dla długości fali ponad 315 nm do 350 nm, nie więcej niż:	0,5 τ_v (PN-EN 172:2000)	PN-EN 167:2005, rozdział 6
		Średni widmowy współczynnik przepuszczania w zakresie widmowym nadfioletu dla długości fali od 315 nm do 380 nm, nie więcej niż:	0,5 τ_v (PN-EN 172:2000)	PN-EN 167:2005, rozdział 6
8.	Współczynnik przepuszczania światła dla szybek ochronnych bezbarwnych , nie mniej niż:	74,4%. (PN-EN 166:2005, p. 7.1.2.2.1)	PN-EN 167:2005, rozdział 6	
Parametry określające wytrzymałość mechaniczną				
1.	Odporność na uderzenie cząstkami o dużej prędkości (120 m/s) oraz odporność na cząstki o dużej prędkości w ekstremalnych temperaturach.	Nie powinny powstawać uszkodzenia: rozbicie szybki, odkształcenie szybki, rozbicie ramki (oprawy). (PN-EN 166:2005, p. 7.2.2 oraz 7.3.4)	PN-EN 168:2005, rozdział 9	
Parametry określające ochronę przed czynnikami zewnętrznymi				
1.	Odporność na promieniowanie nadfioletowe	Względna zmiana współczynnika przepuszczania, nie więcej niż:	±5%. (PN-EN 166:2005, p. 7.1.5.2)	PN-EN 168:2005, rozdział 6
		Wartość zredukowanego współczynnika luminancji świetlnej, nie więcej niż:	0,75 cd/m ² ·lx (PN-EN 166:2005, p. 7.1.5.2)	

kwk JK

Tablica 4 (ciąg dalszy)

Lp.	Parametr	Wymagania (dokument odniesienia, punkt)	Metoda badań wg
1	2	3	4
2.	Ochrona przed kroplami cieczy	Brak podczas badania różowego, purpurowego zabarwienia w zaznaczonych obszarach pod goglami (PN-EN 166:2005, p. 7.2.4.a)	PN-EN 168:2005, rozdział 12.1
3.	Ochrona przed grubymi cząstkami pyłu	Współczynnik odbicia bibuły testowej po badaniu nie może być mniejszy niż 80% jego wartości przed badaniem (PN-EN 166:2005, p. 7.2.5)	PN-EN 168:2005, rozdział 13
4.	Stabilność w podwyższonej temperaturze (55±2°) C	Brak widocznych deformacji po badaniu (PN-EN 166:2005, p. 7.1.5.1)	PN-EN 168:2005, rozdział 5
5.	Odporność na zapalenie	Podczas badania żaden z badanych elementów nie powinien zapalać się ani nie żarzyć (PN-EN 166:2005, p. 7.1.7)	PN-EN 168:2005, rozdział 7
6.	Odporność na zamglenie	Szybki podczas badania (zgodnie z PN-EN 168:1998) powinny pozostawać nie zamglone, przez co najmniej 8 s (PN-EN 166:2005, p. 7.3.2)	PN-EN 168:2005, rozdział 16

3.5 Rodzaje szwów i ściegów dla elementów tekstylnych

Szwy wg PN-P-84501:1983 Wyroby konfekcyjne – Szwy klasyfikacja i oznaczenia,
ściegi wg PN-P-84502:1983 Wyroby konfekcyjne – Ściegi klasyfikacja i oznaczenia.

Szwy stębnowe na początku i końcu powinny być wzmocnione w celu zabezpieczenia przed pruciem.
Gęstość ściegów stębnowych – (5+6)/1cm.

Hand *JK*

4 Zestawienie elementów składowych

Zestawienie elementów składowych kompletu gogli przedstawiono w tablicy 5.

Tablica 5

Lp.	Elementy składowe	Ilość części na kpl.
1	2	3
1.	Ramka (oprawa)	1
2.	Pianka ochronna ramki (oprawy) oraz wywietrzników (ażurowych otworów)	1 – pianka górnej części ramki (oprawy)
		1 - pianka dolnej części ramki (oprawy)
		1 – pianka górnych wywietrzników
		2 – pianka dolnych wywietrzników
3.	Zawiasy ramki (oprawy)	2 + 2 (zamienne)
4.	Szybka ochronna bezbarwna	1
5.	Szybka ochronna ciemna (szara)	1
6.	Pasek elastyczny z naniesionym materiałem antypoślizgowym	2 + 2 (zamienny)
7.	Klamerki dwuokienne (przesuwki)	2 + 2 (zamienne)
8.	Opaska do ochrony szybki	1
	Gumka bieliźniana płaska	2
9.	Pokrowiec do przechowywania wymiennej szybki	1
10.	Woreczek do pakowania kompletu gogli	1
	Gumka okrągła	1
	Stoper	1
11.	Wkładka na indywidualne szkła korekcyjne	1

ful N
JK

5 Opis wykonania

Proces produkcji dla poszczególnych elementów przedstawiono poniżej:

- **Ramka (oprawa) gogli oraz zawiasy:**
 - wtrysk tworzywa do formy,
 - otwarcie formy,
 - studzenie ramki (oprawy),
 - usunięcie nadmiaru surowca.

- **Mocowanie pianek do ramki (oprawy) gogli:**
 - wycięcie pianek,
 - naniesienie kleju na piankę oraz ramkę (oprawę) w miejscu przyklejenia,
 - mocowanie pianek.

- **Szybki gogli:**
 - wtrysk tworzywa do formy,
 - otwarcie formy,
 - studzenie elementu,
 - naniesienie na szybki powłoki zabezpieczającej przed zaparowaniem,
 - suszenie,
 - wycięcie ostatecznego kształtu szybki.

- **Mocowanie paska (taśmy) elastycznego:**
 - ciecie taśmy,
 - przełożenie taśmy przez klamerki dwuokienne (przesuwki),
 - przełożenie taśmy przez zawias i łączenie szwem stębnowym.

- **Odszycie opaski do ochrony szybki, pokrowca do przechowywania szybki oraz woreczka jednostkowego do pakowania kompletu gogli:**
 - wycięcie wykrojów z dzianiny,
 - cięcie gumek,
 - zszywanie poszczególnych elementów opaski, pokrowca i woreczka (do woreczka od strony wewnętrznej należy przyszyć wszywkę informacyjną),
 - założenie stopera na gumkę.

- **Konfekcjonowanie wyrobu:**
 - przełożenie opaski do ochrony szybki przez taśmę elastyczną i zamocowanie zawiasów w ramce (oprawie),
 - mocowanie szybki w ramce (oprawie),
 - kontrola jakości,
 - pakowanie.

6 Znakowanie, cechowanie i pakowanie

6.1 Znakowanie gogli

Znakowanie gogli powinno być widoczne i trwałe. Znakowanie powinno być widoczne po złożeniu kompletnych gogli w całość i nie powinno zachodzić na minimalne pole widzenia. Znakowanie nie powinno zakłócać widzenia podczas noszenia gogli – wg PN-EN 166:2005, p. 9.

Znakowanie gogli powinno obejmować znakowanie ich elementów, tj.:

- ramki (oprawy) – na lewej, spodniej krawędzi ramki (oprawy),
- szybki bezbarwnej – w lewym dolnym rogu szybki,
- szybki ciemnej (szarej) – w lewym dolnym rogu szybki.

Znakowanie ww. elementów powinno zawierać informacje techniczne w następującym układzie:

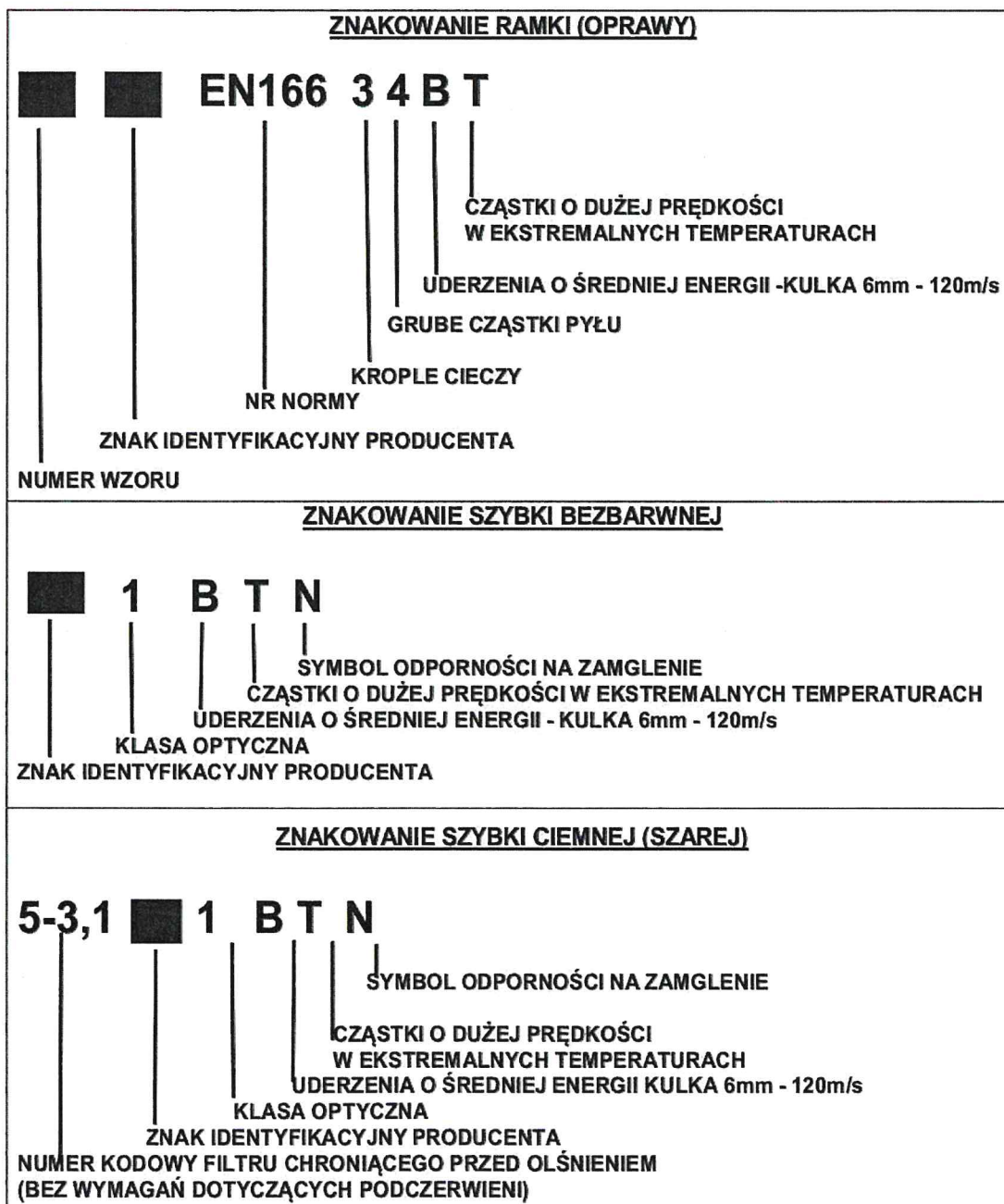

Handwritten signatures and initials in the bottom right corner.

<ul style="list-style-type: none"> • Oznakowanie filtra: Numer kodowy 5 - filtr chroniący przed oślnieniem słonecznym bez wymagań dotyczących podczerwieni. 5-3,1 - filtr bardzo ciemny, chroniący przed oślnieniem słonecznym. Nie zalecany podczas kierowania pojazdami. Klasa optyczna: 1 - najwyższa klasa optyczna. <p>Właściwości ochronne i użytkowe: Okulary ochronne spełniają wymogi normy PN-EN 166:2005. Badania przeprowadził: Nazwa laboratorium Nr jednostki notyfikującej: XXXX. Oświadczamy, że wyrób jest bezpieczny dla użytkownika.</p>	<p>Wykonawca: Nazwa: Adres:</p> <p>Producent: Nazwa: Adres:</p> <p>Data produkcji: miesiąc/rok</p> <p>Nr partii produkcyjnej:</p>
--	---

6.3 Cechowanie

Wszywka informacyjna (wykonana na wszywce wodoodpornej np. poliamidowej) powinna być wszyta do wnętrza woreczka (z dzianiny) do pakowania kompletu okularów ochronnych specjalnych gogli oraz powinna zawierać następujące dane:

- nazwa/znak firmowy Wykonawcy i Producenta,
- nazwę i numer wzoru,
- znak kontroli jakości,
- datę produkcji (miesiąc i rok),
- numer partii produkcyjnej,
- „Instrukcję użytkowania okularów ochronnych specjalnych gogli”

Informacje naniesione na wszywce należy wykonać w technologii zapewniającej czytelność przy codziennym użytkowaniu i okresowych zabiegach konserwacyjnych przez okres minimum 2 lat.

Etykieta jednostkowa powinna zawierać następujące dane:

- nazwę, adres (i znak firmowy) Wykonawcy i Producenta,
- nazwę i numer wzoru,
- jakość wyrobu,
- znak kontroli jakości,
- datę produkcji (miesiąc i rok),
- numer partii produkcyjnej,
- informację o okresie gwarancji (wpisać okres gwarancji ustalony w umowie kupna-sprzedaży),
- oznaczenie kodem kreskowym zgodnie z postanowieniami Decyzji Nr 3/MON Ministra Obrony Narodowej z dnia 3 stycznia 2014 r. w sprawie wytycznych określających wymagania w zakresie znakowania kodem kreskowym wyrobów dostarczanych do resortu obrony narodowej (Dz. Urz. Min. Obr. Nar. z 2014 r. poz. 11) oraz zgodnie z umową kupna-sprzedaży.

Etykieta zbiorcza naklejona na karton zbiorczy powinna zawierać następujące dane:

- nazwę, adres (i znak firmowy) Wykonawcy i Producenta,
- nazwę i numer wzoru,
- jakość wyrobu,
- ilość kompletów w opakowaniu zbiorczym,
- datę produkcji (miesiąc i rok),
- numer partii produkcyjnej,
- informację o okresie gwarancji (wpisać okres gwarancji ustalony w umowie kupna-sprzedaży),
- oznaczenie kodem kreskowym zgodnie z postanowieniami Decyzji Nr 3/MON Ministra Obrony Narodowej z dnia 3 stycznia 2014 r. w sprawie wytycznych określających wymagania w zakresie znakowania kodem kreskowym wyrobów dostarczanych do resortu obrony narodowej (Dz. Urz. Min. Obr. Nar. z 2014 r. poz. 11) oraz zgodnie z umową kupna-sprzedaży.

Handwritten signature and initials in blue ink.

Przy cechowaniu dopuszcza się umieszczenie jednej nazwy (i znaku firmowego) w przypadku, kiedy Wykonawca jest jednocześnie Producentem.

Sposób wykonania napisów na etykietach wg PN–P–84531:1990.

Etykiety powinny być wykonane za pomocą czcionki „Arial”.

Etykieta na opakowanie zbiorcze należy wykonać czcionką „Arial” wielkość 14.

Partie produkcyjne należy oznaczać według jednolitego przyjętego systemu liczb arabskich, znaków i symboli.

Zamieszczanie na wszywkach i etykietach informacji innych niż wskazane wyżej wymaga zgody Zamawiającego.

6.4 Pakowanie jednostkowe

- Gogle w komplecie z elementami dodatkowymi, tj. (szybka wymienna w pokrowcu, wkładka na indywidualne szkła korekcyjne, zapasowy pasek elastyczny z naniesionym materiałem antypoślizgowym) - należy umieścić w woreczku (z dzianiny) do pakowania gogli.
- Spakowany kpl. gogli następnie należy pakować do worka foliowego (opakowanie jednostkowe) zgrzanego dwustronnie, na którym należy umieścić etykieta jednostkową.

6.5 Pakowanie zbiorcze

Każdy komplet gogli spakowany jak powyżej należy pakować po 50 kpl. do pudełek tekturowych zbiorczych (opakowanie zbiorcze) wykonanych z tektury trójwarstwowej, o wymiarach (40x50x45) cm. Na każdym pudełku należy nakleić etykieta zbiorczą. Dopuszcza się zastosowanie innych wymiarów kartonów przy zachowaniu ilości 50 kompletów w kartonie.

7 Zasady weryfikacji zgodności

7.1 Tryb oceny zgodności

Ocenę zgodności wykonania wyrobu z postanowieniami niniejszej Wojskowej Dokumentacji Techniczno-Technologicznej (WDTT) należy prowadzić według zasad określonych w ustawie z dnia 17 listopada 2006r. o systemie oceny zgodności wyrobów przeznaczonych na potrzeby obronności i bezpieczeństwa państwa (t. j. Dz.U. z 2022 r. poz. 747) oraz zgodnie z rozporządzeniem Ministra Obrony Narodowej z dnia 11 stycznia 2013 r. w sprawie szczegółowego wykazu wyrobów podlegających ocenie zgodności oraz sposobu i trybu przeprowadzania oceny zgodności wyrobów przeznaczonych na potrzeby obronności państwa (t. j. Dz. U. z 2021 r. poz.1628).

Zgodnie z rozporządzeniem Ministra Obrony Narodowej z dnia 5 marca 2007 r. w sprawie sprawowania nadzoru nad czynnościami związanymi z wyrobem wprowadzanym do użytku w komórkach i jednostkach organizacyjnych podległych lub nadzorowanych przez Ministra Obrony Narodowej (t. j. Dz. U. z 2015 r. poz. 259) organem sprawującym nadzór nad czynnościami związanymi z wyrobem wprowadzanym do użytku jest szef Rejonowego Przedstawicielstwa Wojskowego (RPW) wskazany przez Szefa Agencji Uzbrojenia, której jest podległe RPW.

Gogle podlegają ocenie zgodności w trybie I.

7.2 Proces nadzorowania jakości

Proces nadzorowania jakości wyrobów prowadzi RPW lub inny organ wskazany przez Zamawiającego w umowie (dalej „organ realizujący proces nadzorowania jakości”). Organ ten realizuje proces nadzorowania jakości wyrobu zgodnie z decyzją Nr 126/MON Ministra Obrony Narodowej z dnia 16 sierpnia 2019 r. w sprawie zapewnienia jakości sprzętu wojskowego i usług, których przedmiotem jest sprzęt wojskowy (Dz. Urz. Min. Obr. Nar. z 2019 r.poz. 159, z późn. zm.).

fawb JK

7.2.1 Postanowienia ogólne

W celu sprawdzenia, czy wyroby są wykonane zgodnie z wymaganiami WDTT ustala się następujące rodzaje badań kontrolnych:

- zdawczo-odbiorcze (Z-O);
- okresowe (O).

Podstawowymi dokumentami przy realizacji procesu nadzorowania jakości i badań kontrolnych przedmiotów umundurowania i wyekwipowania są:

- niniejsza WDTT do produkcji seryjnej;
- wzór wyrobu;
- normy wskazane w niniejszej dokumentacji.

Wyroby przedstawione do weryfikacji na zgodność z wymaganiami WDTT powinny zostać zwolnione przez służby Kontroli Jakości (KJ) Wykonawcy. Zwolnienie należy potwierdzić odpowiednimi dokumentami i pieczęciami działu KJ Wykonawcy.

W przypadku uzyskania wyników badań zdawczo-odbiorczych lub okresowych niezgodnych z wymaganiami określonymi w WDTT organ realizujący proces nadzorowania jakości wstrzymuje zwolnienie badanej partii wyrobów. Zwolnienie partii może nastąpić po usunięciu błędów wykonania oraz potwierdzeniu poprawności wykonania wyrobów pozytywnymi wynikami badań.

Próbki do badań pobiera się zgodnie z decyzją organu realizującego proces nadzorowania jakości:

- przed wprowadzeniem materiałów do produkcji, zgodnie z normą PN-P-06706:1982 Tkaniny, przędzy, dzianiny i włókiennicze pokrycia podłogowe – Badania odbiorcze lub
- z partii wyrobów zgodnie z normą PN-P-84506:1983 Wyroby konfekcyjne – Badania odbiorcze dla partii wyrobów (partia produkcyjna) o liczności nie większej niż 5 000 szt., o tym samym oznaczeniu klasyfikacyjnym, tej samej jakości, wykonanych w tej samej technologii, z tych samych materiałów (z tej samej jednolitej partii materiałowej) przedstawionej do jednorazowej weryfikacji zgodności.

Próbki do badań pobiera przedstawiciel organu realizującego proces nadzorowania jakości z udziałem komisji Wykonawcy.

Badania PUIW realizują:

- Wykonawca przy udziale i pod nadzorem przedstawiciela organu realizującego proces nadzorowania jakości, w zakresie określonym w tabelicy 6, Lp.: 1, 2 i 3,
- laboratoria w zakresie określonym w tabelicy 6, Lp. 4.

Pozytywne wyniki badań są podstawą do potwierdzenia zgodności wyrobu z WDTT. Partię wyrobów należy uznać za niezgodną z wymaganiami, jeżeli chociażby jedna z badanych laboratoryjnie właściwości lub ocenianych innych wymagań określonych w WDTT, dla jednego z badanych wyrobów, nie spełnia wymagań podanych w WDTT.

Organ realizujący proces nadzorowania jakości ma prawo kontroli u Wykonawcy warunków realizacji produkcji, w tym procesów międzyoperacyjnych, na zgodność z wymaganiami WDTT.

Na każdym etapie nadzorowania jakości organ realizujący proces nadzorowania jakości może pobrać losowo z bieżącej partii produkcyjnej materiały stosowane w wyrobie/wyroby gotowe i zlecić ich badania laboratoryjne lub ocenę organoleptyczną WOBWSM (koszty badań pokrywa WOBWSM, w przypadku braku akredytacji na realizowany zakres badań – przekazuje materiały/wyroby gotowe do laboratorium posiadającego odpowiednią akredytację).

Pozytywne wyniki ww. przeprowadzonych badań lub oceny organoleptycznej należy zaliczyć do badań zdawczo-odbiorczych/okresowych partii produkcyjnej wyrobu.

Potwierdzenie w ww. badaniach laboratoryjnych lub ocenie organoleptycznej niezgodności materiałów stosowanych w wyrobie/wyrobów gotowych z wymaganiami określonymi w WDTT skutkuje uznaniem partii produkcyjnej wyrobu za niezgodną z wymaganiami określonymi w WDTT lub może skutkować rozszerzeniem badań zdawczo-odbiorczych/okresowych lub zwiększeniem liczności próby w uzgodnieniu między Wykonawcą a organem realizującym proces nadzorowania jakości. Badania te Wykonawca wykonuje w laboratorium posiadającym akredytację wg normy PN-EN ISO/IEC 17025, bez dodatkowego finansowania przez MON, a jeden egzemplarz wyników badań przekazuje organowi realizującemu proces nadzorowania jakości.

JK
JK

Wyrób powinien także spełniać dodatkowe wymagania jakościowe, jeżeli zapisano je w umowie. Sposób potwierdzenia tych wymagań określa umowa.

7.2.2 Badania zdawczo-odbiorcze

Badania zdawczo-odbiorcze wykonuje się w celu sprawdzenia, czy wyroby są wykonane zgodnie z wymaganiami WDTT. Pozytywny wynik badań jest podstawą do potwierdzenia zgodności wyrobu z WDTT.

Badania laboratoryjne należy wykonać w laboratorium z akredytacją wg PN-EN ISO/IEC 17025. Jeden egzemplarz wyników badań laboratoryjnych Wykonawca przekazuje organowi realizującemu proces nadzorowania jakości.

W przypadku zmiany dostawcy materiałów zasadniczych, wskazanych w WDTT, tablica 6, Wykonawca jest zobowiązany przedstawić wyniki badań laboratoryjnych z laboratorium z akredytacją wg PN-EN ISO/IEC 17025.

Dla pozostałych materiałów wskazanych w WDTT, tablica 1, Wykonawca przedstawia organowi realizującemu proces nadzorowania jakości dokumenty potwierdzające ich parametry – np. wyniki badań z laboratorium, świadectwa jakości, certyfikaty lub atesty/specyfikacje producenta (potwierdzone badaniami laboratoryjnymi).

7.2.3 Badania okresowe

Badania okresowe wykonuje się w celu okresowego sprawdzenia czy wyroby są zgodne z wymaganiami podanymi w WDTT, w celu sprawdzenia stabilności procesu technologicznego podczas ich wytwarzania, potwierdzenia możliwości kontynuowania wytwarzania wyrobów według obowiązującej WDTT oraz w celu stwierdzenia możliwości weryfikacji zgodności/zwolnienia wyrobów.

Badania okresowe przeprowadza się dla pierwszej i co piątej partii wyrobów (1, 5, 10 itd.) w danym roku kalendarzowym dostaw.

Do badań okresowych pobierana jest próbka o liczności wymaganej w prowadzonych badaniach.

Badania laboratoryjne wykonuje się w laboratorium z akredytacją wg PN-EN ISO/IEC 17025. Wykonawca przekazuje organowi realizującemu proces nadzorowania jakości jeden egzemplarz wyników badań.

Dla partii wyrobów przedstawionych do badań okresowych nie przeprowadza się dodatkowych badań zdawczo-odbiorczych.

Wyniki badań okresowych są równoznaczne z przeprowadzeniem badań zdawczo-odbiorczych.

7.2.4 Zmiany w WDTT oraz wzorze przedmiotu (badania typu)

Wykonawca PUiW, RPW, WOBWSM lub SSMund IWsp SZ może zaproponować wprowadzenie zmian w niniejszej WDTT oraz wzorze przedmiotu. Jeżeli zaproponowane zmiany mogą mieć wpływ na charakterystyki techniczne, jakość lub własności użytkowe przedmiotu, to przed ich wprowadzeniem przeprowadza się badania typu zgodnie z zasadami określonymi w rozdziale 4 „*Procedury realizacji prac rozwojowych dla przedmiotów umundurowania i wyekwipowania*”, wprowadzonej Decyzją Nr 314/MON Ministra Obrony Narodowej z dnia 28 października 2013 r. (Dz. Urz. Min. Obr. Nar. z 2013 r. poz. 274, z późn. zm.).

[Handwritten signatures]

7.2.5 Zakres, wymagania i metody badań

Zestawienie zakresów wymagań i metod badań dla poszczególnych rodzajów badań kontrolnych przedstawiono w tablicy 6.

Tablica 6

Lp.	Rodzaje badań	Wymagania i metody badań wg	Wykonywać podczas badań	
			Z-O	O
1	Sprawdzenie i ocena dokumentacji wyrobów przedstawionych do badań		+	+
1.1	Sprawdzenie dokumentacji zakupu materiałów zasadniczych i dodatków	WDTT podrozdział 3.1	+	+
1.2	Sprawdzenie zgodności użytych materiałów zasadniczych i dodatków	WDTT podrozdział 3.1	+	+
2	Oględziny zewnętrzne wyrobów – sprawdzenie zgodności znakowania, cechowania (informacji umieszczonych na wszywkach, etykietach jednostkowych, zbiorczych oraz instrukcji użytkowania gogli) i pakowania	WDTT rozdz. 6	+	+
3	Badania szczegółowe wyrobów			
3.1	Sprawdzenie wyglądu ogólnego wyrobu oraz zgodności z WDTT i wzorem (badania organoleptyczne)	Ocena zgodności ze wzorem PUIW	+	+
3.2	Sprawdzenie zgodności wymiarów wyrobu z tablicą wymiarów wyrobu	WDTT rozdz. 8 oraz 9 – Tablica 7	+	+
4	Badania laboratoryjne			
4.1	<u>Okulary ochronne specjalne gogle</u>			
4.1.1	Parametry dotyczące konstrukcji	WDTT - Tablica 4 Lp.: 1 i 3	-*)	+
4.1.2	Parametry optyczne			
4.1.2.1	Sprawdzenie spełnienia wymagań technicznych	WDTT - Tablica 4 Lp.: 1 i 5	-*)	+
4.1.2.2	Sprawdzenie spełnienia wymagań użytkowych	WDTT - Tablica 4 Lp.: 2, 3, 4, 6, 7 oraz 8	+	+
4.1.3	Parametry określające wytrzymałość mechaniczną	WDTT - Tablica 4 Lp. 1	+	+
4.1.4	Parametry określające ochronę przed czynnikami zewnętrznymi			
4.1.4.1	Sprawdzenie spełnienia wymagań ochronnych	WDTT – Tablica 4 Lp.: 2, 3, 4	-*)	+
4.1.4.2	Sprawdzenie spełnienia wymagań odpornościowych	WDTT – Tablica 4 Lp.: 1, 5, 6	+	+
4.2	<u>Dzianina poliestrowa w kolorze ciemnozielonym</u>			
4.2.1	Sprawdzenie spełnienia wymagań technicznych	WDTT – Tablica 3 Lp.: 1, 2, 3	-*)	+

Kwt JK

Tablica 6 (ciąg dalszy)

Lp.	Rodzaje badań	Wymagania i metody badań wg	Wykonywać podczas badań	
			Z-O	O
4.2.2	Sprawdzenie spełnienia wymagań użytkowych	WDTT – Tablica 3 Lp. 4	+	+
4.3	<u>Pasek elastyczny z naniesionym materiałem antypoślizgowym</u>			
4.3.1	Sprawdzenie spełnienia wymagań użytkowych	WDTT – Tablica 2 Lp.: 1, 2	+	+
*) Wykonać sprawdzenie dla pierwszej partii wyrobów, podlegających badaniom zdawczo- odbiorczym w danym roku kalendarzowym.				

Uwagi:

1. Dopuszcza się zmiany w kolejności wykonywania badań po uzgodnieniu z organem realizującym proces nadzorowania jakości.
2. Wprowadzone w tablicy 6 oznaczenia badań:
 - „Z-O” - zdawczo - odbiorcze,
 - „O” - okresowe,
 - „+” - badania wykonuje się,
 - „-” - badania nie wykonuje się,

7.3 Wzór wyrobu

Aktualny wzór PUIW do produkcji seryjnej (dostępny w WOBWSM), wykonany zgodnie z przedmiotową dokumentacją i zatwierdzony zgodnie z „Procedurą realizacji prac rozwojowych dla przedmiotów umundurowania i wyekwipowania”, jest elementem odniesienia przy ocenie zgodności (porównania wyrobu, także w ramach badań laboratoryjnych).

7.4 Gwarancja na wyrób

Okres i warunki gwarancji udzielone przez Wykonawcę na wyrób określa umowa.



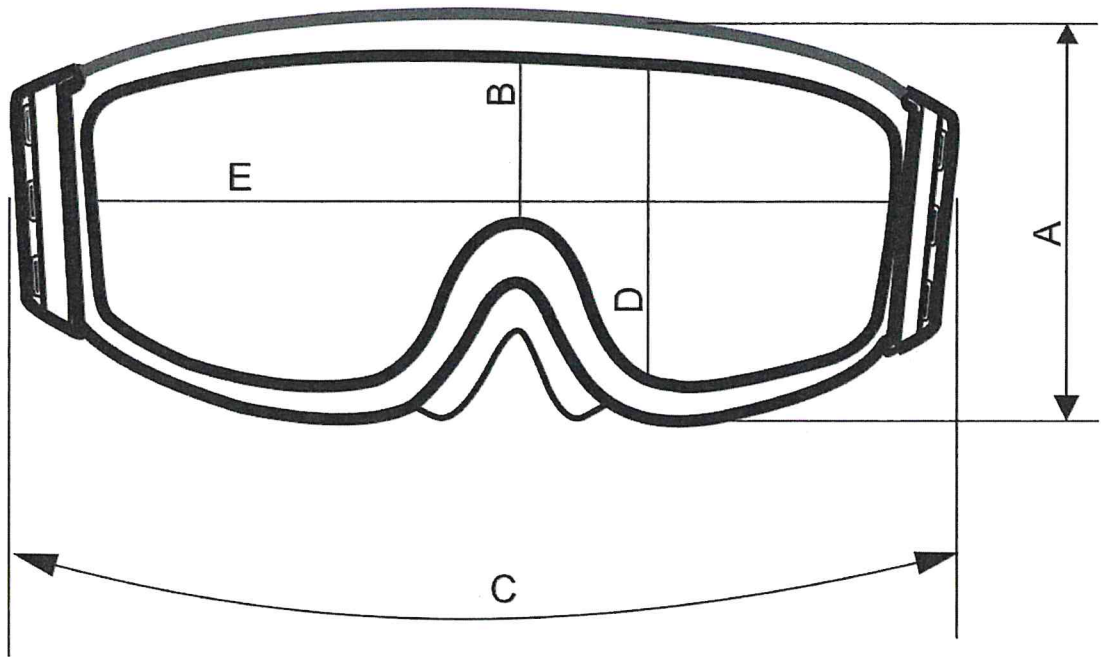

8 Rysunki z ogólnym wymiarowaniem

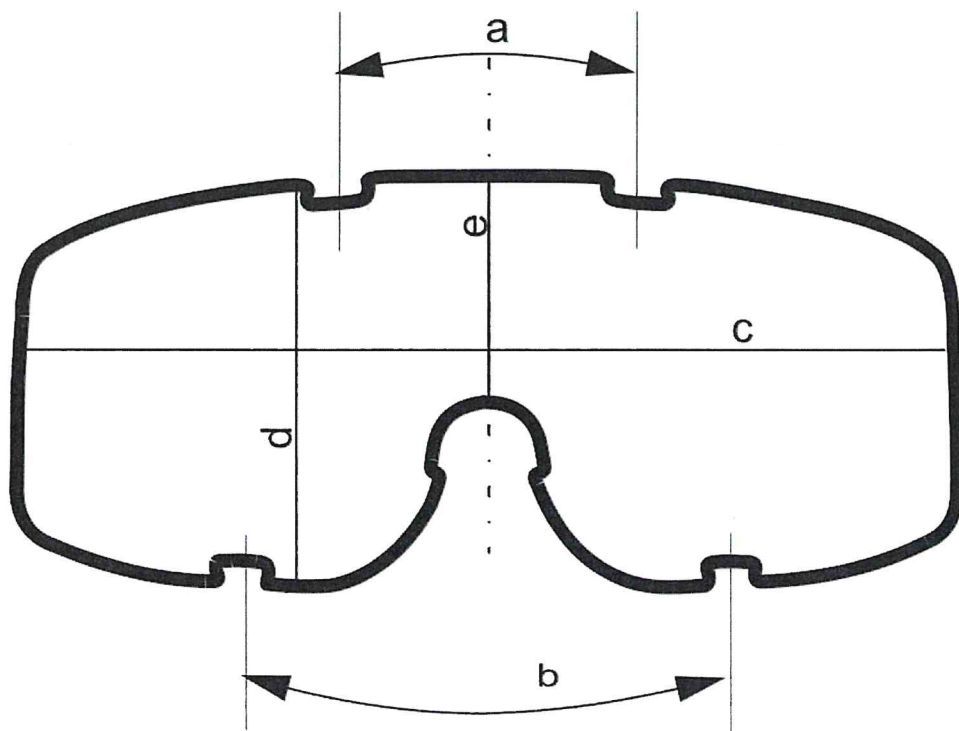

Rys. 1 Ramka (oprawa) z szybką

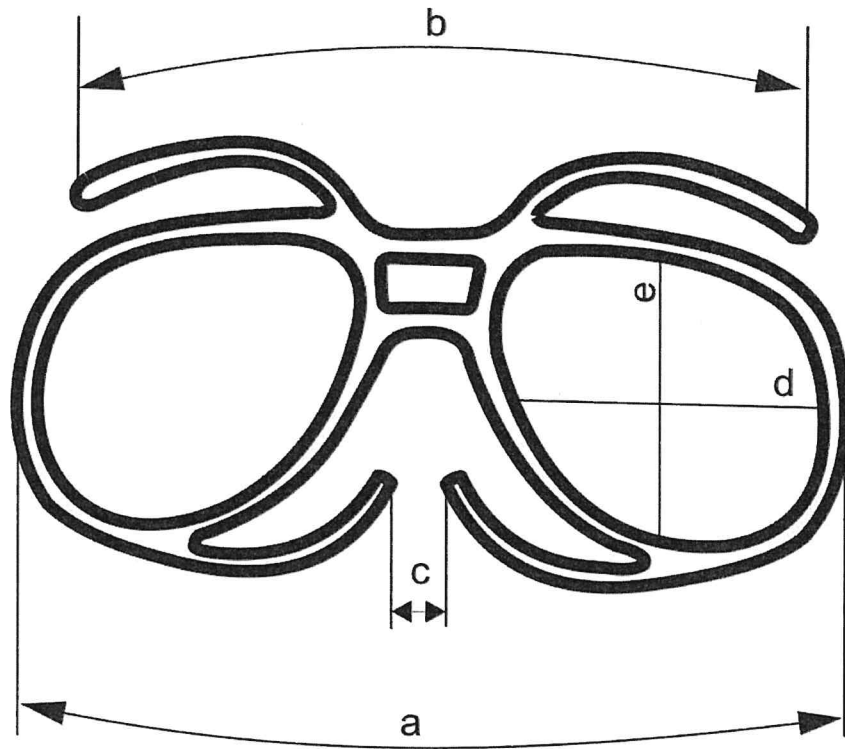

Rys. 2 Szybka bezbarwna lub ciemna (szara)



Rys. 3 Wkładka na indywidualne szkła korekcyj

kwil N
JK

9 Tablica wymiarów wyrobu gotowego

Wymiary wyrobu gotowego podano w tablicy 7.

Tablica 7

Lp.	Nazwa wymiaru (pomiar)	Oznaczenie na rysunku	Wymiar	Tolerancja ± [cm]
Ramka (oprawa) z szybką – Rys. 1				
1.	Wysokość ramki (oprawy)	A	6,8 cm	3 %
2.	Wysokość ramki (oprawy) - w części środkowej	B	2,7 cm	
3.	Szerokość ramki (oprawy) z zawiasami	C	24,3 cm	
4.	Wymiary szybki w najbardziej odległych punktach	D	5,2 cm	
		E	19,8 cm	
Szybka bezbarwna lub ciemna (szara) – Rys. 2				
1.	Odległość między górnymi wycięciami	a	5,0 cm	3 %
2.	Odległość między dolnymi wycięciami	b	8,8 cm	
3.	Szerokość szybki w najbardziej odległym punkcie	c	21,1 cm	
4.	Wysokość szybki w najbardziej odległym punkcie	d	6,5cm	
5.	Wysokość szybki pośrodku	e	3,5 cm	
Pasek elastyczny z naniesionym materiałem antypoślizgowym				
1.	Szerokość paska	-	4,0 cm	0,1
2.	Długość części <u>dłuższej</u> paska (przed zaszyciem w klamerkę oraz zawias)	-	35,0 cm	1,0
3.	Długość części <u>krótszej</u> paska (przed zaszyciem w klamerkę oraz zawias)	-	33,0 cm	1,0
4.	Odległość między pierwszą i trzecią falą paska silikonowego	-	2 cm	0,3
Opaska do ochrony szybki				
1.	Długość opaski	-	25,5 cm	1,5
2.	½ szerokości opaski	-	13,0 cm	1,0

Handwritten signatures and initials: *Handwritten signature* and *Handwritten initials*

Tablica 7 (ciąg dalszy)

Lp.	Nazwa wymiaru (pomiar)	Oznaczenie na rysunku	Wymiar	Tolerancja \pm [cm]
Pokrowiec do przechowywania wymiennej szybki				
1.	Długość pokrowca – część spodnia	-	26,0 cm	1,5
2.	Długość pokrowca – część wierzchnia	-	21,5 cm	1,0
3.	Szerokość pokrowca	-	8,5 cm	1,0
Woreczek do pakowania kompletu gogli				
1.	Długość woreczka	-	26,0 cm	1,3
2.	Szerokość woreczka	-	16,0 cm	1,3
Wkładka na indywidualne szkła korekcyjne – Rys. 3				
1.	Szerokość wkładki	a	12,4 cm	3 %
2.	Rozstaw wąsów - górnych	b	11,5 cm	
3.	Rozstaw wąsów - dolnych	c	0,8 cm	
4.	Wysokość otworu w najbardziej odległym punkcie	e	4,0 cm	
5.	Szerokość otworu w najbardziej odległym punkcie	d	5,0 cm	

Handwritten signature

Handwritten signature

10 Arkusz ewidencji wprowadzonych zmian – tylko w dokumentacji oryginalnej

Hand N
JK

INSPEKTORAT WSPARCIA SIŁ ZBROJNYCH

SZEFOSTWO SŁUŻBY MUNDUROWEJ

ZATWIERDZAM
SZEF
SZEFOSTWA SŁUŻBY MUNDUROWEJ

ptk Witold FEDEJKO



dnia 28.06. 2019 r.



WYMAGANIA

**W ZAKRESIE ZNAKOWANIA KODEM KRESKOWYM
PRZEDMIOTÓW UMUNDUROWANIA I WYEKWIPOWANIA,
ODZIEŻY OCHRONNEJ I ROBOCZEJ ORAZ SPRZĘTU SŁUŻBY
MUNDUROWEJ DOSTARCZANEGO DO RESORTU OBRONY
NARODOWEJ W RAMACH POSTĘPOWANIA O UDZIELENIE
ZAMÓWIENIA PUBLICZNEGO**

Opracował

ppłk Cezary GĄSIOROWSKI

BYDGOSZCZ

2019

Handwritten initials and marks:
fawt
JK
N

WYMAGANIA
W ZAKRESIE ZNAKOWANIA KODEM KRESKOWYM
PRZEDMIOTÓW UMUNDUROWANIA I WYEKWIPOWANIA,
ODZIEŻY OCHRONNEJ I ROBOCZEJ ORAZ SPRZĘTU SŁUŻBY MUNDUROWEJ
DOSTARCZANEGO DO RESORTU OBRONY NARODOWEJ W RAMACH
POSTĘPOWANIA O UDZIELENIE ZAMÓWIENIA PUBLICZNEGO

- I. W związku z koniecznością spełnienia wymagań uczestnictwa Polski w strukturach NATO (w zakresie Porozumień Standaryzacyjnych NATO: STANAG 2494, STANAG 2495, STANAG 4329 oraz Normy Obronnej NO-02-A080:2008) oraz wdrażaniem systemu informatycznego gospodarki magazynowej do jednostek wojskowych Sił Zbrojnych RP, wyroby będące przedmiotem zamówienia muszą być oznaczone zgodnie z załącznikiem do *Decyzji Nr 3/MON Ministra Obrony Narodowej z dnia 3 stycznia 2014 r. w sprawie wytycznych określających wymagania w zakresie znakowania kodem kreskowym wyrobów dostarczanych do resortu obrony narodowej (Dz. Urz. Min. Obr. Nar. poz. 11)* zwanego dalej „Wytycznymi Ministra ON”.
- II. Zamawiający, w oparciu o treść niniejszych Wymagań, opracowuje „Klauzulę do znakowania” i umieszcza ją w formie załącznika do umowy z Wykonawcą. Przykłady klauzul do znakowania przedstawiono w załączniku nr 8 do niniejszych Wytycznych.
- III. Niniejsze Wymagania **stosuje się**:
 - 1) dla wyrobów stanowiących przedmioty umundurowania i wyekwipowania (PUIW) kwalifikowanych do Grupy materiałowej 2 „przedmioty umundurowania i wyekwipowania”, o której mowa w §1 ust. 7 *Wytycznych Ministra ON*;
 - 2) dla pozostałych wyrobów stanowiących przedmiot zamówienia kwalifikowanych do Grupy materiałowej 5 „pozostałe wyroby, w tym sprzęt wojskowy”, o której mowa w §1 ust. 7 *Wytycznych Ministra ON*;– dla których Gestorem zgodnie z *Decyzją Nr 384/MON Ministra Obrony Narodowej z dnia 29 września 2015 r. w sprawie określenia funkcji gestorów i centralnych organów logistycznych sprzętu wojskowego w resorcie obrony narodowej (Dz. Urz. Min. Obr. Nar. poz. 275 z późn. zm.)* jest Szefostwo Służby Mundurowej Inspektoratu Wspierania Sił Zbrojnych, zwanych dalej „wyrobami”.
- IV. Niniejszych Wymagań **nie stosuje się**:

Przy zamówieniach dotyczących pozyskania technicznych środków materiałowych oraz materiałów technicznych dostarczanych w ramach programu Foreign Military Financing (FMF) oraz programu Foreign Military Sales (FMS).
- V. **Zezwala się na odstępianie** od określenia wymagań na znakowanie kodem kreskowym wyrobów w przypadku zamówień dotyczących:

- 1) oznak i przedmiotów wykonywanych na miarę;
- 2) pozyskania technicznych środków materiałowych (części zamiennych i materiałów eksploatacyjnych) przeznaczonych do realizacji zadań związanych z naprawą sprzętu, które po zakupie (dostawie) nie są przechowywane w magazynach, lecz kierowane do natychmiastowego użycia (np. usprawnienia sprzętu);
- 3) wyrobów niekonfekcjonowanych (np. naftalina luzem) – należy nie mylić z wyrobami w opakowaniach o zmiennej ilości (w kg lub l);
- 4) sprzętu laboratoryjnego dla Wojskowego Ośrodka Badawczego - Wdrożeniowego Służby Mundurowej (WOBWSM).

Odstępując od Niniejszych wymagań Zamawiający (RBLog, WOG i inne jednostki pełniące funkcje wojskowych oddziałów gospodarczych) przyjmuje na siebie obowiązek oznakowania wyrobów wg osobnych przepisów dotyczących znakowania wyrobów będących w zasobach RON przez jednostki wojskowe.

VI. Jednostkami handlowymi dla dostarczanych wyrobów, są:

- 1) **jednostka handlowa detaliczna** (w opakowaniu detalicznym) – pojedynczy wyrób (np.: koszula koloru białego określonego rozmiaru) lub opakowanie handlowe zbiorcze (np. komplet 3 par skarpet określonego rodzaju i rozmiaru) w opakowaniu producenta przechodzące przez kasę w detalu;
- 2) **jednostka handlowa niedetaliczna** pojedynczy wyrób lub opakowanie handlowe zbiorcze, nie przechodzące przez kasę w detalu (np. opakowanie zbiorcze typu pudło zawierające 5 par trzewików określonego rodzaju i rozmiaru lub worek zawierający 3 komplety ubrań ochronnych określonego rozmiaru).

VII. Jednostkami logistycznymi dla dostarczanych wyrobów są wszelkie formy opakowaniowe oznaczone etykietą logistyczną z Seryjnym Numerem Jednostki Wysyłkowej/Logistycznej (SSCC) wg Systemu GS1, przygotowane na potrzeby transportu, dostawy oraz magazynowania (np. dla magazynów wielkopowierzchniowych), w tym:

- 1) **jednostka logistyczna handlowa** (informację o ilości nie umieszcza się w kodzie kreskowym na etykiecie logistycznej), gdzie ilość wyrobu jest stała i musi być wprowadzona do systemu informatycznego jednolitego indeksu materiałowego (JIM) przy realizacji dostawy.

Przykłady jednostek logistycznych handlowych:

- a) paleta EURO z 32 kartonami trzewików po 5 par w kartonie w tym samym rozmiarze, gdzie ilość trzewików na każdej palecie jest zawsze stała,
- b) paleta EURO z pralką automatyczną;
- 2) **jednostka logistyczna niehandlowa** zawierająca jednorodną zawartość produktów, gdzie ilość wyrobu wynika z umowy i jest zapisana na etykiecie w kodzie kreskowym.

Przykłady jednostek logistycznych niehandlowych:

- a) zamówienie obejmujące małą ilość towaru, np. domyślnie jednostką logistyczną handlową jest paleta EURO z 32 kartonami trzewików po 5 par w kartonie w tym

samym rozmiarze. Zamawiający jednak zamówił jedynie 24 kartony trzewików w tym samym rozmiarze i dla tej liczby tworzy się jednostkę niehandlową logistyczną (tzn. z podaniem ilości par lub kartonów w kodzie kreskowym),

- b) zamówienie obejmujące dużą ilość towaru w postaci kilku palet EURO oraz dodatkowych jednostek handlowych (tzw. „końcówek zamówienia”) dla których nie można się stworzyć osobnej jednostki logistycznej handlowej, np. zamówiono 51 maszyn do szycia, co oznacza, że w dostawie będą 4 palety EURO po 12 szt. maszyn do szycia (każda z nich będzie jednostką logistyczną handlową) oraz 1 paleta EURO z 3 szt. maszyn do szycia w oddzielnej jednostce logistycznej niehandlowej (tzn. z podaniem ilości sztuk w kodzie kreskowym),
 - c) zamówienie obejmujące dużą ilość towaru w postaci kilku palet EURO trzewików oraz końcówki zamówienia w postaci niepełnego kartonu trzewików (4 pary w tym samym rozmiarze), gdzie dla końcówki zamówienia tworzy się jednostkę logistyczną niehandlową;
- 3) w szczególnych, uzasadnionych przypadkach, **Jednostka logistyczna z niejednorodną zawartością (MIX)**, zawierająca:
- a) wyroby określonego typu / wzoru o różnym rozmiarze (różne JIM) z różną ilością sztukową wyrobów, np. paleta EURO zawierająca 54 pary trzewików w rozmiarze 27, 11 par trzewików w rozmiarze 22,
 - b) różne wyroby z różną ilością, np. paleta EURO zawierająca 23 pary trzewików w rozmiarze 27, 22 par trzewików w rozmiarze 22, 33 pary półbutów galowych w rozmiarze 28.

Mając na uwadze konieczność uproszczenia systemu zarządzania zasobami **nie zaleca się** stosowania jednostek logistycznych typu MIX, gdyż wymusza to konieczność przepakowywania i ponownego oznakowywania zasobów w łańcuchu dostaw do jednostek wojskowych. Należy dążyć, aby wszystkie jednostki logistyczne były jednorodne – zawierały wyroby o tym samym oznaczeniu Globalnego Numeru Jednostki Handlowej (GTIN – ang. Global Trade Item Number).

VIII. Wszystkie jednostki handlowe i niehandlowe stanowiące przedmiot zamówienia muszą być oznaczane przez producenta / dostawcę bezpośredniego kodem kreskowym wg zasad o których mowa w *Wytycznych Ministra ON*:

- 1) numery GTIN wyrobów handlowych w opakowaniach jednostkowych i zbiorczych wykonawca może przedstawić w kodzie kreskowym:
 - a) **EAN-8** (osiem cyfr) dla wyrobów detalicznych o bardzo małych gabarytach, gdzie kod kreskowy jest umieszczony na wyrobie lub jego opakowaniu,
 - b) **EAN-13** (trzynaście cyfr) dla wyrobów detalicznych i niedetalicznych o małych gabarytach, gdzie kod kreskowy jest umieszczony na wyrobie lub jego opakowaniu,
 - c) **ITF-14** (czternaście cyfr) dla wyrobów umieszczanych w opakowaniach zbiorczych zawierających stałą ilość przedmiotów tego samego rodzaju, wzoru i rozmiaru,

Hand *JK* *N*

d) **GS1-128** dla wyrobów dla których należy przedstawić dodatkową informację w postaci Identyfikatorów Zastosowania GS1 (IZ), w tym obligatoryjnie dla PUiW.

Wykaz identyfikatorów zastosowania (IZ) GS1-128 oraz przykłady etykiet przedstawiono w załączniku nr 1.

e) UPC-E, UPC-A dla wyrobów oznakowanych np. w USA i Kanadzie.

2) numery GTIN dla jednostek handlowych niedetalicznych wykonawca przedstawi na etykiecie umieszczonej na wyrobie lub opakowaniu zbiorczym (np. karton, worek), zawierającej kod kreskowy typu:

a) **ITF-14** z numerem GTIN (gdy kod ITF-14 został wydrukowany na opakowaniu, a są wymagane dodatkowe informacje mogą być one umieszczenie na doklejonej etykiecie z kodem GS1-128),

b) **GS1-128** – dla pozostałych wyrobów dla których należy przedstawić dodatkową informację w postaci Identyfikatorów Zastosowania GS1 (IZ), w tym obligatoryjnie dla przedmiotów umundurowania i wyekwipowania (PUiW).

Wykaz Identyfikatorów Zastosowania GS1 (IZ) w kodzie kreskowym GS1-128 oraz przykłady etykiet przedstawiono w załączniku nr 2.

Przykładowe rozmieszczenie etykiety z kodem kreskowym na jednostce handlowej niedetalicznej przedstawiono w załączniku nr 6.

3) dane dla jednostek logistycznych (np.: paleta EURO) wykonawca przedstawi w kodzie kreskowym GS1-128 wraz z numerem SSCC.

Szczegółowy zakres danych informacyjnych w postaci Identyfikatorów Zastosowania GS1 określono w § 4 *Wytycznych Ministra ON*, gdzie:

a) dla jednostek logistycznych będących handlowymi stosuje się dane informacyjne zgodnie z załącznikiem nr 3,

b) dla jednostek logistycznych niebędących handlowymi o jednorodnej zawartości (wymagane podanie ilości wyrobu) stosuje się dane informacyjne zgodnie z załącznikiem nr 4,

c) dla jednostek logistycznych niebędących handlowymi typu MIX (asortyment w jednostce logistycznej jest różnorodny wg rodzaju lub rozmiaru) stosuje się dane informacyjne zgodnie z załącznikiem nr 5,

d) sposób rozmieszczania etykiet logistycznych z kodem kreskowym na jednostce logistycznej przedstawiono w załączniku nr 6.

4) dodatkowo dla PUiW występujących w jednostkach logistycznych typu MIX, dla wyrobów jednakowego typu (np. worek zawierający 3 paczki mundurów polowych letnich w rozmiarach S/L, S/XL i XL/XXL) wykonawca zastosuje etykietę uzupełniającą (z lewej strony etykiety logistycznej) do przedstawienia wykazu ilościowego zawartości (tabela: liczba porządkowa, indeks JIM, nazwa JIM, ilość, data produkcji i ewentualne uwagi). Przykład etykiety uzupełniającej przedstawiono w załączniku nr 5.

IX. Zalecane jest aby zamawiający w opisie przedmiotu zamówienia definiował standaryzowane opakowania zbiorcze dla wyrobów stosownie do już istniejących rodzajów opakowań zbiorczych wprowadzonych do systemu informatycznego JIM, np.:

- 1) ubrania robocze mają być dostarczane w workach lub kartonach w jednym rozmiarze - jako jednostki handlowe detaliczne/niedetaliczne – w ilościach po 5 sztuk;
 - 2) pasta BHP ma być dostarczana w opakowaniach zbiorczych (karton) – jako jednostki handlowe detaliczne/niedetaliczne – w ilościach po 12 szt.;
 - 3) krem do rąk ma być dostarczany w opakowaniach zbiorczych (karton) – jako jednostki handlowe detaliczne/niedetaliczne – w ilościach po 24 szt.
- X. Trwałość etykiet dla grupy materiałowej 2 oraz 5 określono dla:
- 1) wyrobów z przeznaczeniem na przechowywanie długoterminowe – minimalna trwałość etykiety 120 miesięcy;
 - 2) wyrobów z przeznaczeniem na przechowywanie krótkoterminowe – minimalna trwałość etykiety 24 miesiące;
 - 3) wyrobów z przeznaczeniem na przechowywanie na wolnym powietrzu - minimalna trwałość etykiety 24 miesiące w zakresie temperatur od -40 do +60 stopni Celsjusza i wilgotności względnej do 95%, wymagana odporność na działanie substancji konserwacyjnych wskazanych przez producenta wyrobu oraz na bezpośrednie oddziaływanie promieni słonecznych.
- XI. Dla PUW oraz sprzętu stanowiącego przedmiot zamówienia stosuje się następujące dodatkowe zasady oznaczeń:
- 1) stosownie do warunków umowy zaleca się umieszczać na etykietach logistycznych (jednostek z jednorodną zawartością) nazwy wyrobów zgodnie z treścią zamówienia – z uwzględnieniem formy opakowaniowej i ilość wyrobu. Dodatkowo w celu przedstawienia nazw jednostek handlowych wyższego rzędu (pudło, paleta) po nazwie podaje się ilość wyrobów jednostkowych, np.:
 - a) dla pudła: „Trzewiki rozm. 21 – 5 par”,
 - b) dla palety: „Trzewiki rozm. 21 – 32 kartony x 5 par”;
 - 2) numery GLN odbiorców dostaw do umieszczenia na etykietach logistycznych przez wykonawcę umów należy określić w treści umowy – jeżeli są znane zamawiającemu. Numery GLN aktualnie posiadają RBLog, składy RBLog oraz BLog – wykaz znajduje się w serwisie intranetowym SharePoint ST MILNET-Z IWsp SZ pt. „Logistyczne systemy informatyczne” (menu: „Kody kreskowe”).
- XII. W celu identyfikacji wyrobów dostarczanych do jednostek wojskowych, zgodnie z zasadami o których mowa w *Wytycznych Ministra ON*, wykonawca jest zobowiązany do wypełnienia Karty wyrobu w postaci elektronicznej (format MS Excel), w tym:
- 1) Zamawiający przekaze wykonawcy pustą kartę wyrobu w wersji elektronicznej z informacją o GLN i zamawianych JIM. Aktualny wzór Karty wyrobu należy pobrać z serwisu intranetowego SharePoint ST MILNET-Z IWsp SZ pt. „Logistyczne systemy informatyczne” (menu: „Kody kreskowe”);
 - 2) w karcie wyrobu Wykonawca umieści numery GTIN i dane uzupełniające wyrobu w całej hierarchii opakowań handlowych;

- 3) karta wyrobu jest przekazywana do wszystkich odbiorców przedmiotu zamówienia wskazanych w umowie na dostawę – w terminie najpóźniej 3 dni roboczych (zaleca się 14 dni) przed dostawą;
 - 4) Odbiorcy przedmiotu zamówienia (BLog, RBlog, WOG i inne jednostki pełniące funkcje wojskowych oddziałów gospodarczych) wprowadzą dane GTIN z karty wyrobu do systemu informatycznego JIM wg przepisów „Tymczasowej instrukcji aktualizacji SI JIM o identyfikatory GTIN w kodzie kreskowym” umieszczonej w serwisie intranetowym SharePoint ST MILNET-Z IWsp SZ pt. „Logistyczne systemy informatyczne” (menu: „Kody kreskowe”);
 - 5) dla PUiW rozmiarowych (tego samego wzoru o wspólnych cechach techniczno-funkcjonalnych), dopuszcza się opracowanie przez Wykonawcę jednej Karty wyrobu dla przedmiotu o największym rozmiarze (wadze). W tym przypadku w części C i D Karty wyrobu należy stosować załączniki w formie tabel jak w przykładzie – załącznik nr 7.
- XIII. Oceny właściwego, zgodnego z dokumentacją, oznakowania wyrobów dostarczonych przez wykonawców, dokonują Odbiorcy dostaw. Odbiorca zastrzega prawo do odmowy przyjęcia towaru, jeżeli oznaczenia wyrobu/opakowań w kodzie kreskowym:
- 1) nie spełniają wymagań określonych w niniejszych Wymaganiach;
 - 2) nie są zgodne z zasadami Systemu GS1;
 - 3) są nadrukowane nieczytelne i umieszczone w sposób uniemożliwiający ich wykorzystanie.
- W sytuacjach gdy jakość etykiet i ich zawartość merytoryczna budzi zastrzeżenia, zamawiający lub odbiorcy przedmiotu zamówienia mogą zażądać od wykonawcy kopii poświadczenia poprawności merytoryczno-technicznej etykiety z kodem kreskowym wg procedur Systemu GS1.
- XIV. Numery GTIN dla PUiW, których właścicielem wzoru przemysłowego jest resort obrony narodowej, nadaje WOBWSM. Zamawiający przekazuje Wykonawcy nadane przez WOBWSM numery GTIN (wraz z identyfikatorami i nazwami JIM oraz specyfikacją ilościową do zamówienia) – w celu wykorzystania do oznakowania dostarczanych wyrobów do wojska.
- XV. W zakresie odstępstw od niniejszych Wymagań, na wniosek Wykonawcy, ostateczną decyzję podejmuje:
- 1) Zamawiający, w uzgodnieniu z właściwym Gestorem i COL SpW – dla zamówień realizowanych w ramach planu modernizacji technicznej (PMT) i centralnych planów rzeczowych (CPR);
 - 2) Zamawiający – dla pozostałych zamówień.
- XVI. Postępowania o udzielenia zamówienia publicznego rozpoczęte, a nie zakończone przed dniem wejścia w życie niniejszych wymagań będą realizowane w oparciu o dotychczasowe wymagania.
- XVII. Tracą moc „Wymagania w zakresie znakowania kodem kreskowym przedmiotów umundurowania i wyekwipowania, odzieży ochronnej i roboczej oraz sprzętu służby

mundurowej dostarczanego do resortu obrony narodowej w ramach postępowania o udzielenie zamówienia publicznego” z dnia 18 grudnia 2014 r.



Wykonano w 1 egz. – a/a

Wykonał : ppłk Cezary GAŚSIOROWSKI (261-416 557) – SSMund

Wykaz Identyfikatorów Zastosowania GS1 w kodzie GS1-128 stosowanych dla jednostek handlowych detalicznych w opakowaniach jednostkowych

IZ	Nazwa IZ	Uwagi
01	GTIN	14 cyfr, gdzie pierwsza cyfra „0” określa najczęściej wyrób jednostkowy (sztukowy)
11	Prod Date/Data prod.	6 cyfr w formacji: RRRMMDD, gdzie RR to dwie ostatnie cyfry roku
17	Use by/Zużyć do	Data ważności gwarancji (certyfikat) - nieobowiązkowo

Przykłady etykiet z kodem kreskowym GS1-128 dla jednostki handlowej w opakowaniu jednostkowym:

Nazwa Firmy S.A.	
ul. Skrajna 100, 11-111 Bydgoszcz	
Mundur polowy – Mn/XS	
Wzór 124UP/MON	
Rozmiar: M/XS	
94-102/166-170/84-92	
<p>Tkanina: US-22/1</p> <p>Skład sur.: 50% CO, 50% PES</p> <p>Wykończenie: merceryzacja, bielenie, barwienie i drukowanie barwnikami kadziowo – zawieszinowymi, sanforyzowanie.</p> <p>Jakość: Pierwsza</p> <p>Data produkcji: 11.2018 r.</p> <p>Numer partii produkcyjnej: 11/18</p> <p>Sposób konserwacji:</p>	
	
<p>Normatywny okres używalności: 2 lata</p> <p>Gwarancja: 36 miesięcy</p>	
JIM: 8405PL1846419	
 (01)05902278074514(11)181100	

Wykaz Identyfikatorów Zastosowania GS1 w kodzie GS1-128
stosowanych dla jednostek handlowych niedetalicznych

IZ	Nazwa IZ		Uwagi
	PUIW	Sprzęt	
01	GTIN	GTIN	14 cyfr, gdzie: – pierwsza cyfra „0” najczęściej określa wyrób jednostkowy (sztukowy), – cyfry od 1 do 8 określają kolejny rodzaj opakowania w hierarchii opakowaniowej
7001	NSN	NSN	13 cyfr, jeżeli dotyczy
11	Prod Date/ Data prod.	Prod Date/ Data prod.	6 cyfr w formacie: RRRMMDD, gdzie RR to dwie ostatnie cyfry roku
21	-	Serial/Nr seryjny	Jeśli występuje i tylko dla wyrobu sztukowego – zamiennie do IZ10
17	Use by/ Zużyć do	Use by/ Zużyć do	Data ważności gwarancji (certyfikat) - nieobowiązkowo
10	-	Batch/Seria	Numer partii producenta - zamiennie do IZ 21
<p>UWAGA: Dane IZ o zmiennej długości (np. IZ 10, 21 i 7001) zaleca się umieszczać pojedynczo na końcu wiersza kodu kreskowego</p>			



Przykład etykiety z kodem kreskowym GS1-128 dla jednostki handlowej niedetalicznej w opakowaniu zbiorczym

Nazwa Firmy Sp. z o.o. ul. Skrajna 100, 11-111 Bydgoszcz	
Mundur polowy – M/XS – 5 kpl. Wzór 124UP/MON	
Wielkość: M/XS	Ilość: 5
Tkanina: US-22/1 Skład sur.: 50% CO, 50% PES Wykończenie: merceryzacja, bielenie, barwienie i drukowanie barwnikami kadziowo – zawieszinowymi, sanforyzowanie. Jakość: Pierwsza Numer pakującego: Data produkcji: 11.2018 r. Numer partii produkcyjnej: 11/18	
JIM: 8405PL1846419	
 (01)15902278074511(11)181100	

Wykaz Identyfikatorów Zastosowania GS1 w kodzie GS1-128 stosowanych dla jednostek logistycznych będących handlowymi

IZ	Nazwa IZ		Uwagi
	PUIW	Sprzęt	
00	SSCC	SSCC	
01	GTIN	GTIN	14 cyfr, gdzie: - pierwsza cyfra „0” najczęściej określa wyrób jednostkowy (sztukowy), - cyfry od 1 do 8 określają kolejny rodzaj opakowania w hierarchii opakowaniowej
7001	NSN	NSN	13 cyfr, jeżeli dotyczy
11	Prod Date/ Data prod.	Prod Date/ Data prod.	6 cyfr w formacie: RRMMDD, gdzie RR to dwie ostatnie cyfry roku
17	Use by/ Zużyć do	Use by/ Zużyć do	Data ważności gwarancji (certyfikat) - nieobowiązkowo
10	-	Batch/Seria	Numer partii producenta - zamiennie do IZ 21
21	-	Serial/Nr seryjny	Jeśli występuje i tylko dla wyrobu sztukowego – zamiennie do IZ 10
UWAGA: Dane IZ o zmiennej długości (np. IZ 10, 21 i 7001) zaleca się umieszczać pojedynczo na końcu wiersza kodu kreskowego			



Przykład etykiety z kodem kreskowym GS1-128 dla jednostki logistycznej będącej handlową

<h1>Nazwa Firmy S.A.</h1> <p>ul. Skrajna 100, 11-111 Bydgoszcz</p>	
<h2>ŚPIWÓR – 6 kpl.</h2> <h3>Wzór 729A/MON</h3>	
TKANINA ZASADNICZA: 100% POLIAMID, WYPEŁNIENIE 100% POLIESTER DATA PRODUKCJI: lipiec 2014 NORMATYWNY OKRES UŻYWALNOŚCI: 4 lata, gwarancja 3 lata INSTRUKCJA PAKOWANIA: Każdy ze śpiworów (letni i jesienny) należy bez składania i rolowania pakować wciskając osobno do worków kompresyjnych a następnie spakowany w pokrowiec śpiwór letni włożyć do worka kompresyjnego śpiwora jesiennego. NR PARTII: 1/2014	
Content / Zawartość: 15902278012193	Prod Date / Data Prod.: 31.07.2014 (dd.mm.yyyy)
Purchase from / Kupiony od: 5902021000012	Use by / Zużyć do: 31.07.2018 (dd.mm.yyyy)
SSCC: 059020210000028061	JIM 8465PL0929050
 (01)15902278012193(11)140731	
 (17)180731(412)5902021000012	
 (00)059020210000028061	

Wykaz Identyfikatorów Zastosowania GS1w kodzie GS1-128
stosowanych dla jednostek logistycznych niebędących handlowymi o jednorodnej zawartości
(wymagane podanie ilości wyrobu)

IZ	Nazwa IZ		Uwagi
	PUIW	Sprzęt	
00	SSCC	SSCC	
02	Content/Zawartość	Content/Zawartość	GTIN jednostek handlowych zawartych w jednostce logistycznej 14 cyfr, gdzie: – pierwsza cyfra „0” najczęściej określa wyrób jednostkowy (sztukowy), – cyfry od 1 do 8 określają kolejny rodzaj opakowania w hierarchii opakowaniowej
7001	NSN	NSN	13 cyfr, jeżeli dotyczy
37	Count/Liczba	Count/Liczba	Liczba jednostek handlowych wg IZ 02 zawartych w jednostce logistycznej
11	Prod Date/ Data Prod.	Prod Date/ Data Prod.	6 cyfr w formacie: RRMMDD, gdzie: RR to dwie ostatnie cyfry roku
17	Use by/ Zużyć do	Use by/ Zużyć do	Data ważności gwarancji (certyfikat) - nieobowiązkowo
10	-	Batch/Seria	Numer partii producenta – zamiennie do IZ 21
21	-	Serial/Nr seryjny	Jeśli występuje i tylko dla wyrobu sztukowego – zamiennie do IZ 10
UWAGA: Dane IZ o zmiennej długości (np. IZ 10, 21 i 7001) zaleca się umieszczać pojedynczo na końcu wiersza kodu kreskowego			

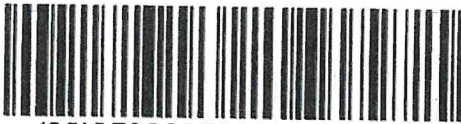

Przykład etykiety z kodem kreskowym GS1-128 dla jednostki logistycznej niebędącej handlową o jednorodnej zawartości

Nazwa Firmy Sp. z o.o.	
ul. Skrajna 100, 11-111 Bydgoszcz	
Walizka	
Wzór 974/MON	
Content / Zawartość: 05902278005990	Prod Date / Data Prod.: 01.05.2015 (dd.mm.yyyy)
Count / Liczba: 16	Batch/Seria ABD1209
SSCC: 159031620000000814	JIM 8460PL1526091
 (02)05902278005990(37)16	
 (11)150501(10)ABD1209	
 (00)159031620000000814	

Wykaz Identyfikatorów Zastosowania GS1 w kodzie GS1-128 stosowanych dla jednostek logistycznych typu MIX (asortyment w jednostce logistycznej jest różnorodny wg rodzaju lub rozmiaru)

IZ	Nazwa IZ		Uwagi
	PUIW	Sprzęt	
00	SSCC	SSCC	
13	Pack Date/Data pakow.	Pack Date/Data pakow.	Data pakowania - 6 cyfr w formacie: RRMMDD, gdzie RR to dwie ostatnie cyfry roku
400	Order numer/ Nr zamówienia	Order numer/ Nr zamówienia	Numer zamówienia wg umowy
410	Ship to loc/ Wysłać do	Ship to loc/ Wysłać do	"Wysłać do - dostarczyć do", oznacza numer GLN odbiorcy
412	Purchase from/ Kupiono od	Purchase from/ Kupiono od	"Zakupiono od", oznacza numer GLN dostawcy
UWAGA: Dane IZ o zmiennej długości - IZ 400 zaleca się umieszczać pojedynczo na końcu wiersza kodu kreskowego			

Przykład etykiety z kodem kreskowym GS1-128 dla jednostki logistycznej typu MIX

Nazwa Firmy Sp. z o.o.	
ul. Skrajna 100,11-111 Bydgoszcz	
Purchase from / Kupiono od: 5902021000012	Pack Date / Data pakow.: 20.08.2018 (dd.mm.yyyy)
Ship to loc / Wysłać do: 5902768359015	Order numer / Nr zamówienia: ZAM123456789
SSCC: 159031620000000814	
 (13)180820(400)ZAM123456789	
 (410)5902768359015(412)5902021000012	
 (00)159031620000000814	

Przykład etykiety uzupełniającej dla jednostki logistycznej typu MIX

MWWS SKŁAD KUTNO				
MAGAZYN MUNDUROWY				
Dostawa: 22.02.2016 – Skład Wrocław				
Nazwa PUiW	JIM	Rozmiar	Data produkcji	Ilość
BERET KOLORU ZIELONEGO	8405PL0024490	55	09.2015	120
	8405PL0024491	56	09.2015	240
	8405PL0024492	57	09.2015	210
	8405PL0024493	58	09.2015	120
	8405PL0024494	59	09.2015	220
	8405PL0024495	60	09.2015	240

N
PK

Załącznik nr 6

Przykładowe rozmieszczenie etykiety z kodem kreskowym na jednostce handlowej niedetalicznej i logistycznej

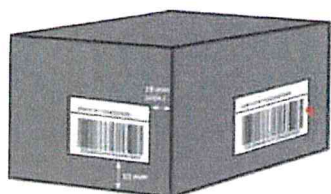

Rozmieszczenie etykiety z kodem kreskowym na jednostce handlowej niedetalicznej

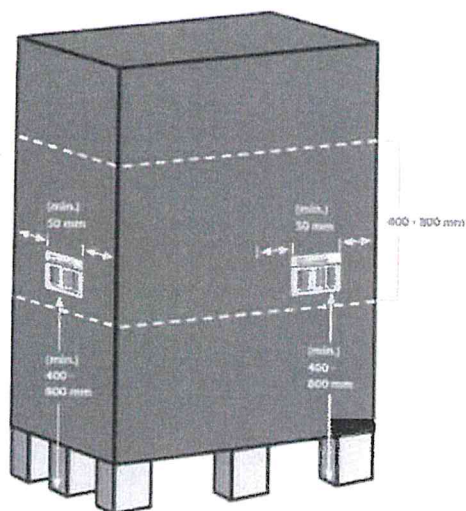

Rozmieszczenie etykiety z kodem kreskowym na jednostce handlowej logistycznej



Przykładowe załączniki do Karty wyrobu opisującej PUiW w rozmiarach

ZAŁĄCZNIK NR 1 DO KARTY WYROBU DLA WYROBU JEDNOSTKOWEGO – dot. części C „Karty wyrobu” w zakresie wyrobu jednostkowego			
Lp.	GTIN	JIM	Nazwa wyrobu jednostkowego wg JIM
1.	5902278018273	8430PL1473434	TRZEWIKI ĆWICZEBNE TROPIK WZ.2010-21
2.	5902278018280	8430PL1473492	TRZEWIKI ĆWICZEBNE TROPIK WZ.2010-21,5
3.	5902278018297	8430PL1473497	TRZEWIKI ĆWICZEBNE TROPIK WZ.2010-22
4.	...		

ZAŁĄCZNIK NR 2 DO KARTY WYROBU DLA WYROBU JEDNOSTKOWEGO – dot. części D „Karty wyrobu” dla opakowania zbiorczego (kartonu)				
Lp.	GTIN	JIM	Ilość	Nazwa wyrobu jednostkowego wg JIM
1.	15902278018270	8430PL1473434	5	TRZEWIKI ĆWICZEBNE TROPIK WZ. 2010-21 – 5 par
2.	15902278018287	8430PL1473492	5	TRZEWIKI ĆWICZEBNE TROPIK WZ. 2010-21,5 – 5 par
3.	15902278018294	8430PL1473497	5	TRZEWIKI ĆWICZEBNE TROPIK WZ. 2010-22 – 5 par
4.	...			

Przykłady klauzul dotyczących oznakowania zasobów kodem kreskowym - do umów na dostawę wyrobów do jednostek wojskowych przez kontrahentów cywilnych.

Przykład 1. Przykład klauzuli dotyczącej umowy na zakup przedmiotów umundurowania: 800 par trzewików o różnych rozmiarach o znanych JIM, gdzie numery GTIN nadaje producent (z własnej puli numerów Systemu GS1), o schemacie opakowań:

jednostka handlowa detaliczna oznaczona kodem EAN-13 - 1 para trzewików	jednostka handlowa niedetaliczna oznaczona kodem GS1-128 z IZ - opakowanie I rzędu (karton) zawierające 6 par trzewików jednego rozmiaru (jednorodnych)	jednostka logistyczna niehandlowa typu MIX oznaczona kodem GS1-128 z IZ 00, 13, 400, 410, 412 – pełna paleta typu MIX zawiera 30 kartonów jednorodnych
		
Ilość wyrobów dostawy: 4 palety pełne (4 x 30 x 6 szt.) oraz 1 paleta niepełna (tzw. „końcówka zamówienia” jako jednostka logistyczna) zawierająca 13 kartonów I rzędu (13 x 6) i 2 pary trzewików		

Treść „Klauzuli do znakowania”:

1. W związku z koniecznością spełnienia wymagań uczestnictwa Polski w strukturach NATO (w zakresie Porozumień Standaryzacyjnych NATO: STANAG 2494, STANAG 2495, STANAG 4329, oraz Normy Obronnej NO-02-A080:2008) oraz wdrażaniem systemu informatycznego gospodarki magazynowej do jednostek wojskowych Sił Zbrojnych RP, wyroby będące przedmiotem zamówienia **muszą być oznaczone** zgodnie z załącznikiem do Decyzji Nr 3/MON Ministra Obrony Narodowej z dnia 3 stycznia 2014 r. w sprawie wytycznych określających wymagania w zakresie znakowania kodem kreskowym wyrobów dostarczanych do resortu obrony narodowej (Dz. Urz. Min. Obr. Nar. poz. 11) zwanego dalej „Wytycznymi Ministra ON”.
2. Wyroby będące przedmiotem niniejszego zamówienia – zwane dalej „wyrobami” - kwalifikuje się do Grupy materiałowej 2 „przedmioty umundurowania i wyekwipowania”, o której mowa w § 1 ust. 7 „Wytycznych Ministra ON”.
3. Wszystkie jednostki handlowe i niehandlowe stanowiące przedmiot umowy muszą być oznaczane przez Wykonawcę umowy (producenta lub dostawcę) kodem kreskowym wg zasad, o których mowa w „Wytycznych Ministra ON” w tym:
 - a) opakowanie jednostkowe - para butów koloru czarnego w kartonie - stanowi **jednostkę handlową detaliczną** i wg zaleceń Gestora powinno być oznakowane zgodnie z § 3 ust. 1 „Wytycznych Ministra ON”,
 - b) opakowanie zbiorcze (karton w opakowaniu niższego rzędu zawierający wyrób o tych samych rozmiarach) stanowi **jednostkę handlową niedetaliczną** i powinno być oznakowane zgodnie z § 3 ust. 1, § 3 ust. 4 ppkt. 3 oraz § 4 ust. 1 ppkt 2 „Wytycznych Ministra ON”,
 - c) paletowa jednostka ładunkowa (paleta) stanowi: jednostkę logistyczną niehandlową i powinna być oznakowana zgodnie z § 4 ust. 6 „Wytycznych MON” – jeżeli jednostka ta jest jednorodna, lub zgodnie z § 4 ust. 13 „Wytycznych Ministra ON” – jeżeli jednostka ta jest niejednorodna rozmiarowo (MIX),
 - d) opakowania jednostkowe i zbiorcze stanowiące tzw. „końcówką zamówienia” umieszcza się w jednostce logistycznej oznakowanej jak w pkt. c.

- e) Wykonawca umieści na etykietach jednostek logistycznych typu MIX, o których mowa powyżej:
- numery GLN odbiorców dostaw według § 4 ust. 9 „Wytucznych Ministra ON”,
 - pozostałe dane wg § 4 ust. 13 „Wytucznych Ministra ON”,
- f) Wykonawca umieści po lewej stronie etykiet jednostek logistycznych typu MIX wykaz ilościowy zasobów wg wzoru jak przykład poniżej, gdzie:
- „Indeks JIM” - wg wykazu poniżej (załącznik nr 1 do klauzuli) - stosownie do § 4 ust. 10 „Wytucznych Ministra ON”,
 - „Nazwa JIM” wg wykazu poniżej (załącznik nr 1 do klauzuli),
 - „Data produkcji” - data produkcji wyrobu,
 - „Ilość” - rzeczywista ilość wyrobu w jednostce logistycznej typu MIX.

ZAWARTOŚĆ				
Lp.	Indeks JIM	Nazwa JIM	Data produkcji	Ilość
1.	8430PL1473434	TRZEWIKI ĆWICZEBNE TROPIK WZ.2010-21	30.03.2018 r.	3
2.	8430PL1473492	TRZEWIKI ĆWICZEBNE TROPIK WZ.2010-21,5	15.02.2018 r.	3
3.	8430PL1473497	TRZEWIKI ĆWICZEBNE TROPIK WZ.2010-22	11.04.2018 r.	3
4.	...			

4. W realizacji dostawy w zakresie oznakowania wyrobów kodem kreskowym obowiązuje następująca procedura:
- a) Zamawiający – poprzez stronę internetową (link do strony WWW) lub załącznik w umowie udostępni Wykonawcy „Kartę wyrobu” według „Wytucznych Ministra ON” w wersji MS Excel. Wykaz danych GLN stanowi załącznik nr 1 do klauzuli dotyczącej znakowania zasobów kodem kreskowym;
- b) Wykonawca jest zobowiązany do wypełnienia „Karty wyrobu” danymi:
- numeru JIM wg wykazu poniżej (załącznik nr 1 do klauzuli) – część A „Karty wyrobu” pole 8.;
 - Dostawcy / Wykonawcy umowy - część B „Karty wyrobu”,
 - wyrobu jednostkowego - część C „Karty wyrobu”,
 - wyrobu w hierarchii opakowań - część D „Karty wyrobu”, gdzie ilość części D odpowiada kolejnym opakowaniom w hierarchii opakowań,
- W celu ułatwienia przygotowania Kart wyrobu dopuszcza się opracowanie przez Wykonawcę jednej karty wyrobu dla wyrobu o największym rozmiarze (ciężarze) wraz z załącznikami do Karty wyrobu wg wzoru jak przykłady poniżej:

ZAŁĄCZNIK NR 1 DO KARTY WYROBU DLA WYROBU JEDNOSTKOWEGO - dot. części C „Karty wyrobu” w zakresie wyrobu jednostkowego			
Lp.	GTIN	JIM	Nazwa wyrobu jednostkowego wg JIM
1.	5902278018273	8430PL1473434	TRZEWIKI ĆWICZEBNE TROPIK WZ.2010-21
2.	5902278018280	8430PL1473492	TRZEWIKI ĆWICZEBNE TROPIK WZ.2010-21,5
3.	5902278018297	8430PL1473497	TRZEWIKI ĆWICZEBNE TROPIK WZ.2010-22
4.	...		

ZAŁĄCZNIK NR 2 DO KARTY WYROBU DLA WYROBU JEDNOSTKOWEGO - dot. części D „Karty wyrobu” dla opakowania zbiorczego (kartonu)				
Lp.	GTIN	JIM	Ilość	Nazwa wyrobu jednostkowego wg JIM

Handwritten signatures and initials in blue ink.

1.	15902278018270	8430PL1473434	6	TRZEWIKI ĆWICZEBNE TROPIK WZ.2010-21 – 6 par
2.	15902278018287	8430PL1473492	6	TRZEWIKI ĆWICZEBNE TROPIK WZ.2010-21,5 – 6 par
3.	15902278018294	8430PL1473497	6	TRZEWIKI ĆWICZEBNE TROPIK WZ.2010-22 – 6 par
4.	...			

- c) Wykonawca po wypełnieniu „Karty wyrobu” przekaze ją do Zamawiającego (do osób wskazanych w umowie do kontaktów roboczych) w ciągu 14 dni przed dostawą;
- d) Odbiorcy przedmiotu zamówienia weryfikują poprawność danych GTIN z karty wyrobu w systemie informatycznym JIM wg przepisów „Tymczasowej instrukcji aktualizacji SI JIM o identyfikatory GTIN w kodzie kreskowym”.
- e) Wykonawca stosownie do „Wytocznych Ministra ON” oraz WDTT wyrobu przygotowuje etykiety jednostek handlowych i logistycznych oraz umieści je na właściwych formach opakowaniowych. Dodatkowo na etykietach logistycznych wykorzysta numery GLN odbiorców dostaw wg wykazu poniżej (załącznik nr 2 do klauzuli) - wg §4 ust. 9 „Wytocznych Ministra ON”;
5. Oceny właściwego, zgodnego z dokumentacją, oznakowania wyrobów dostarczonych przez Wykonawcę, dokonują Odbiorcy dostaw – magazynierzy w punkcie odbioru. Odbiorca odmówi przyjęcia towaru, jeżeli oznaczenia wyrobu/opakowań w kodzie kreskowych:
- nie spełniają wymagań określonych w niniejszych Wymaganiach,
 - nie są zgodne z zasadami Systemu GS1,
 - są nadrukowane nieczytelne i umieszczone w sposób uniemożliwiający ich wykorzystanie.
6. Zamawiający może zażądać od Wykonawcy świadectwa poprawności merytoryczno-technicznej etykiety z kodem kreskowym wg procedur Systemu GS1. Kopię świadectwa należy dostarczyć do Zamawiającego podczas realizacji pierwszej dostawy oraz do odbiorców wraz z dokumentami dostawy.
7. W zakresie odstępstw od niniejszych Wymagań decyzję podejmuje Zamawiający.
8. Szczegółowe informacje na temat zasad kodowania Wykonawca umowy może uzyskać w organizacji krajowej GS1 Polska (www.gs1pl.org).

Załącznik nr 1 do klauzuli dot. oznakowania zasobów kodem kreskowym

Dane Jednolitego Indeksu Materiałowego Resortu Obrony Narodowej

Lp.	Nazwa	JIM
1	TRZEWIKI ĆWICZEBNE TROPIK WZ.2010-21	8430PL1473434
2	TRZEWIKI ĆWICZEBNE TROPIK WZ.2010-21,5	8430PL1473492
3	TRZEWIKI ĆWICZEBNE TROPIK WZ.2010-22	8430PL1473497
4	

Załącznik nr 2 do klauzuli dot. oznakowania zasobów kodem kreskowym

Numery GLN odbiorców dostaw

Lp.	Odbiorca	GLN odbiorcy (IZ 410)
1.	Jednostka Wojskowa 4224 Wałcz - Skład Wałcz	5902768359015
2.	43. Baza Lotnictwa Morskiego w Gdyni.	Jednostka nie posiada nr GLN (należy nie podać na etykiecie logistycznej)

Przykład 2. Przykład klauzuli dotyczącej umowy na zakup przedmiotów umundurowania: 500 kombinezonów pilota wzór 2010 (606B/MON) w różnych rozmiarach o znanych JIM, gdzie numery GTIN przypisano do właściwej dokumentacji WDTT o schemacie opakowań:

jednostka handlowa detaliczna oznaczona kodem GS1-128 z IZ11 (IZ17 nieobowiązkowo) - 1 kombinezon pilota	jednostka handlowa niedetaliczna oznaczona kodem GS1-128 z IZ11 (IZ17 – nieobowiązkowo) - opakowanie I rzędu (karton) zawierające 5 kombinezonów pilota tego samego rozmiaru (jednorodny)	jednostka logistyczna niehandlowa typu MIX oznaczona kodem GS1-128 z IZ 00, 13, 400, 410, 412 – pełna paleta typu MIX zawiera 40 kartonów jednorodnych
		
Ilość wyrobów dostawy: 2 palety pełne (2 x 40 x 5 szt.) oraz 1 paleta niepełna (tzw. „końcówka zamówienia” jako jednostka logistyczna) zawierająca 20 kartonów I rzędu (20 x 5)		

Treść „Klauzuli do znakowania”:

1. W związku z koniecznością spełnienia wymagań uczestnictwa Polski w strukturach NATO (w zakresie Porozumień Standaryzacyjnych NATO: STANAG 2494, STANAG 2495, STANAG 4329, oraz Normy Obronnej NO-02-A080:2008) oraz wdrażaniem systemu informatycznego gospodarki magazynowej do jednostek wojskowych Sił Zbrojnych RP, wyroby będące przedmiotem zamówienia **muszą być oznaczone** zgodnie z załącznikiem do Decyzji Nr 3/MON Ministra Obrony Narodowej z dnia 3 stycznia 2014 r. w sprawie wytycznych określających wymagania w zakresie znakowania kodem kreskowym wyrobów dostarczanych do resortu obrony narodowej (Dz. Urz. Min. Obr. Nar. poz. 11) zwanego dalej „Wytycznymi Ministra ON”.
2. Wroby będące przedmiotem niniejszego zamówienia – zwane dalej „wyrobami” - kwalifikuje się do Grupy materiałowej 2 „przedmioty umundurowania i wyekwipowania”, o której mowa w §1 ust. 7 „Wytycznych Ministra ON”;
3. Numery JIM oraz GTIN do umieszczenia na etykietach wyrobów zostały nadane przez Wojskowy Ośrodek Badawczo - Wdrożeniowy Służby Mundurowej i zostaną przekazane przez Zamawiającego (Załącznik nr 1 do klauzuli dot. oznakowania zasobów kodem kreskowym) wraz ze specyfikacją ilościowo-rozmiarową wyrobu.
4. Wszystkie jednostki handlowe i niehandlowe stanowiące przedmiot umowy muszą być oznaczane przez Wykonawcę umowy (producenta lub dostawcę) kodem kreskowym wg zasad, o których mowa w „Wytycznych Ministra ON” w tym:
 - a) opakowanie jednostkowe - Kombinezon pilota wzór 2010 - stanowi **jednostkę handlową detaliczną** i wg zaleceń Gestora powinno być oznakowane zgodnie z § 3 ust. 1, § 3 ust. 4 pkt. 3 oraz § 4 ust. 1 pkt 2 „Wytycznych Ministra ON” oraz WDTT wyrobu,
 - b) opakowanie pośrednie (karton w opakowaniu niższego rzędu zawierający wyrób o tych samych rozmiarach) stanowi **jednostkę handlową niedetaliczną** i powinno być oznakowane zgodnie z § 3 ust. 1, § 3 ust. 4 pkt. 3 oraz § 4 ust. 1 pkt 2 „Wytycznych Ministra ON” oraz WDTT wyrobu,
 - c) paletowa jednostka ładunkowa (paleta) stanowi: jednostkę logistyczną niehandlową i powinna być oznakowana zgodnie z § 4 ust. 6 „Wytycznych MON” – jeżeli jednostka ta jest jednorodna, lub zgodnie z § 4 ust. 13 „Wytycznych MON” – jeżeli jednostka ta jest niejednorodna rozmiarowo (MIX),
 - d) opakowania jednostkowe i zbiorcze stanowiące tzw. „końcówką zamówienia” umieszcza się w jednostce logistycznej oznakowanej jak w pkt. c.
 - e) Wykonawca umieści na etykietach jednostek logistycznych typu MIX:

- numery GLN odbiorców dostaw, które zostaną przekazane przez Zamawiającego (Załącznik nr 2 do klauzuli dotyczącej oznakowania zasobów kodem kreskowym) wraz ze specyfikacją ilościowo-rozmiarową wyrobu - wg § 4 ust. 9 „Wytycznych Ministra ON”,
 - pozostałe dane wg § 4 ust. 13 „Wytycznych Ministra ON”,
- f) Wykonawca po lewej stronie etykiet jednostek logistycznych typu MIX umieści dodatkową etykietę uzupełniającą (wg wzoru jak przykład poniżej) stanowiącą wykaz ilościowy zasobów, gdzie:
- „Indeks JIM” - wg wykazu poniżej (załącznik nr 1 do klauzuli) - stosownie do § 4 ust. 10 „Wytycznych Ministra ON”,
 - „Nazwa JIM” wg wykazu poniżej (załącznik nr 1 do klauzuli),
 - „ilość” - rzeczywista ilość wyrobu w jednostce logistycznej typu MIX

ZAWARTOŚĆ				
Lp.	Indeks JIM	Nazwa	Data produkcji	Ilość
1.	8415PL1113718	KOMBINEZON PILOTA WZÓR 2010-XS/XS	30.03.2018 r.	3
2.	8415PL1113721	KOMBINEZON PILOTA WZÓR 2010-XS/S	15.02.2018 r.	4
3.	8415PL1113722	KOMBINEZON PILOTA WZÓR 2010-XS/R	11.04.2018 r.	2
4.	...			

5. W realizacji dostawy w zakresie oznakowania wyrobów kodem kreskowym obowiązuje następująca procedura:

- a) Zamawiający – poprzez stronę internetową (link do strony WWW) lub załącznik w umowie udostępni Wykonawcy „Kartę wyrobu” według „Wytycznych Ministra ON” w wersji MS Excel. Wykaz danych GLN stanowi załącznik nr 1 do klauzuli dotyczącej znakowania zasobów kodem kreskowym;
- b) Wykonawca jest zobowiązany do wypełnienia „Karty wyrobu” danymi:
 - numeru JIM wg wykazu poniżej (załącznik nr 1 do klauzuli) – część A „Karty wyrobu” pole 8.;
 - Dostawcy / Wykonawcy umowy - część B „Karty wyrobu”,
 - wyrobu jednostkowego - część C „Karty wyrobu”, gdzie numery GTIN określa Zamawiający w załączniku nr 1;
 - wyrobu w hierarchii opakowań - część D „Karty wyrobu”, gdzie ilość części D odpowiada kolejnym opakowaniom w hierarchii opakowań,

W celu ułatwienia przygotowania „Kart wyrobu” dopuszcza się opracowanie przez Wykonawcę jednej karty wyrobu dla wyrobu o największym rozmiarze (ciężarze) wraz z załącznikami do Karty wyrobu wg wzoru jak przykłady poniżej:

ZAŁĄCZNIK NR 1 DO KARTY WYROBU DLA WYROBU JEDNOSTKOWEGO - dot. części C „Karty wyrobu” w zakresie wyrobu jednostkowego			
Lp.	GTIN	JIM	Nazwa wyrobu jednostkowego wg JIM
1.	05902278001312	8415PL1113718	KOMBINEZON PILOTA WZÓR 2010-XS/XS
2.	05902278001329	8415PL1113721	KOMBINEZON PILOTA WZÓR 2010-XS/S
3.	05902278001336	8415PL1113722	KOMBINEZON PILOTA WZÓR 2010-XS/R
4.	...		

ZAŁĄCZNIK NR 2 DO KARTY WYROBU DLA WYROBU JEDNOSTKOWEGO - dot. części D „Karty wyrobu” dla opakowania zbiorczego (kartonu)				
Lp.	GTIN	JIM	Ilość	Nazwa wyrobu
1.	15902278001319	8415PL1113718	5	KOMBINEZON PILOTA WZÓR 2010-XS/XS – 5 szt.

2.	15902278001326	8415PL1113721	5	KOMBINEZON PILOTA WZÓR 2010- XS/S – 5 szt.
3.	15902278001333	8415PL1113722	5	KOMBINEZON PILOTA WZÓR 2010- XS/R – 5 szt.
4.	...			

- c) Wykonawca po wypełnieniu „Karty wyrobu” przekaze ją do Zamawiającego (do osób wskazanych w umowie do kontaktów roboczych) w ciągu 14 dni przed dostawą;
- d) Odbiorcy przedmiotu zamówienia weryfikują poprawność danych GTIN z karty wyrobu w systemie informatycznym JIM wg przepisów „Tymczasowej instrukcji aktualizacji SI JIM o identyfikatory GTIN w kodzie kreskowym”.
- e) Wykonawca stosownie do „Wytycznych Ministra ON” oraz WDTT wyrobu przygotowuje etykiety jednostek handlowych i logistycznych oraz umieści je na właściwych formach opakowaniowych. Dodatkowo na etykietach logistycznych wykorzysta numery GLN odbiorców dostaw wg wykazu poniżej (załącznik nr 2 do klauzuli) - wg §4 ust. 9 „Wytycznych Ministra ON”;
6. Oceny właściwego, zgodnego z dokumentacją, oznakowania wyrobów dostarczonych przez Wykonawcę, dokonują Odbiorcy dostaw – magazynierzy w punkcie odbioru. Odbiorca odmówi przyjęcia towaru, jeżeli oznaczenia wyrobu/opakowań w kodzie kreskowych:
- nie spełniają wymagań określonych w niniejszych Wymaganiach;
 - nie są zgodne z zasadami Systemu GS1;
 - są nadrukowane nieczytelne i umieszczone w sposób uniemożliwiający ich wykorzystanie.
7. Zamawiający może zażądać od Wykonawcy świadectwa poprawności merytoryczno-technicznej etykiety z kodem kreskowym wg procedur Systemu GS1. Kopię świadectwa należy dostarczyć do Zamawiającego podczas realizacji pierwszej dostawy oraz do odbiorców wraz z dokumentami dostawy.
8. W zakresie odstępstw od niniejszych Wymagań decyzję podejmuje Zamawiający.
9. Szczegółowe informacje na temat zasad kodowania Wykonawca umowy może uzyskać w organizacji krajowej GS1 Polska (www.gs1pl.org).

Załącznik nr 1 do klauzuli dotyczącej oznakowania zasobów kodem kreskowym.

*Dane Jednolitego Indeksu Materiałowego Resortu Obrony Narodowej
i numery GTIN nadane przez WOBWSM.*

JIM	NAZWA JIM	GTIN - WYROB DETALICZNY	GTIN - OPAK. ZBIORCZEGO (5 sztuk)	NAZWA OPAK. ZBIORCZEGO
8415PL1113718	KOMBINEZON PILOTA WZÓR 2010- XS/XS	05902278001312	15902278001319	KOMBINEZON PILOTA WZÓR 2010- XS/XS – 5 szt.
8415PL1113721	KOMBINEZON PILOTA WZÓR 2010- XS/S	05902278001329	15902278001326	KOMBINEZON PILOTA WZÓR 2010- XS/S – 5 szt.
8415PL1113722	KOMBINEZON PILOTA WZÓR 2010- XS/R	05902278001336	15902278001333	KOMBINEZON PILOTA WZÓR 2010- XS/R – 5 szt.
8415PL1113723	KOMBINEZON PILOTA WZÓR 2010- XS/L	05902278001343	15902278001340	KOMBINEZON PILOTA WZÓR 2010- XS/L – 5 szt.
.....				

Załącznik nr 2 do klauzuli dotyczącej oznakowania zasobów kodem kreskowym.



Numery GLN odbiorców dostaw.

Lp.	Odbiorca	GLN odbiorcy (IZ 410)
1.	Jednostka Wojskowa 4224 Walcz - Skład Walcz	5902768359015

Handl. PK

2.	Jednostka Wojskowa 4226 Warszawa - Skład Elbląg	5902768360097
3.	43. Baza Lotnictwa Morskiego w Gdyni.	Jednostka nie posiada nr GLN (należy nie podać na etykiecie logistycznej)

Przykład 3. Przykład klauzuli dotyczącej umowy na zakup przedmiotów wyekwipowania: 3000 pojemników z pastą do butów koloru czarnego o nieznanym JIM gdzie numery GTIN nadaje producent (z własnej puli numerów Systemu GS1), o schemacie opakowań:

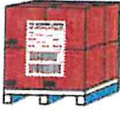
jednostka handlowa detaliczna oznaczona kodem EAN-13 - pasta do butów w pojemniku	jednostka handlowa niedetaliczna oznaczona kodem GS1-128 z IZ - opakowanie I rzędu zawierające 8 pojemników z pastą do butów	jednostka handlowa niedetaliczna oznaczona kodem GS1-128 z IZ - opakowanie II rzędu zawierające 20 kartonów mniejszych z pastą do butów	jednostka logistyczna niehandlowa oznaczona kodem GS1-128 z IZ - pełna paleta zawiera 16 kartonów II rzędu
			
Ilość wyrobów dostawy: 1 paleta pełna (1 x 16 x 20 x 8 szt.) oraz 1 paleta niepełna (tzw. „końcówka zamówienia” jako jednostka logistyczna) zawierająca 2 kartony II rzędu (2 x 20 x 8) i 15 kartonów I rzędu (15 x 8)			

Treść „Klauzuli do znakowania”:

- W związku z koniecznością spełnienia wymagań uczestnictwa Polski w strukturach NATO (w zakresie Porozumień Standaryzacyjnych NATO: STANAG 2494, STANAG 2495, STANAG 4329, oraz Normy Obronnej NO-02-A080:2008) oraz wdrażaniem systemu informatycznego gospodarki magazynowej do jednostek wojskowych Sił Zbrojnych RP, wyroby będące przedmiotem zamówienia **muszą być oznaczone** zgodnie z załącznikiem do Decyzji Nr 3/MON Ministra Obrony Narodowej z dnia 3 stycznia 2014 r. w sprawie wytycznych określających wymagania w zakresie znakowania kodem kreskowym wyrobów dostarczanych do resortu obrony narodowej (Dz. Urz. Min. Obr. Nar. poz. 11) zwanego dalej „Wytycznymi Ministra ON”.
- Wyroby będące przedmiotem niniejszego zamówienia – zwane dalej „wyrobami” - kwalifikuje się do Grupy materiałowej 2. „przedmioty umundurowania i wyekwipowania”, o której mowa w §1 ust. 7 „Wytycznych Ministra ON”;
- Wszystkie jednostki handlowe i niehandlowe stanowiące przedmiot umowy muszą być oznaczane przez Wykonawcę umowy (producenta lub dostawcę) kodem kreskowym wg zasad, o których mowa w „Wytycznych Ministra ON” w tym:
 - opakowanie jednostkowe lub opakowanie zbiorcze I rzędu – pojedyncza pasta do butów w pojemniku lub mały karton z kilkoma pastami do butów w pojemnikach (8 szt.) - stanowi **jednostkę handlową detaliczną** i wg zaleceń Gestora powinno być oznakowana zgodnie z § 3 ust. 1 oraz § 3 ust. 4 ppkt. 1 „Wytycznych Ministra ON”,
 - opakowanie pośrednie (karton jako opakowanie II poziomu w hierarchii) stanowi **jednostkę handlową niedetaliczną** i powinna być oznakowana zgodnie z § 3 ust. 1, § 3 ust. 4 ppkt. 3 oraz § 4 ust. 1 ppkt 2 „Wytycznych Ministra ON”,
 - paletowa jednostka ładunkowa (paleta) stanowi: jednostkę logistyczną niehandlową i powinna być oznakowana zgodnie z § 4 ust. 6 „Wytycznych Ministra ON” – jeżeli jednostka ta jest jednorodna.
 - opakowania jednostkowe i zbiorcze stanowiące tzw. „końcówką zamówienia” umieszcza się w jednostce logistycznej oznakowanej jak w pkt. c.
- W realizacji dostawy w zakresie oznakowania wyrobów kodem kreskowym obowiązuje następująca procedura:

N
Feb
OK

- a) Zamawiający – poprzez stronę internetową (link do strony WWW) lub załącznik w umowie udostępni Wykonawcy „Kartę wyrobu” według „Wytocznych Ministra ON” w wersji MS Excel. Wykaz danych GLN stanowi załącznik nr 1 do klauzuli dotyczącej znakowania zasobów kodem kreskowym;
 - b) Wykonawca jest zobowiązany do wypełnienia „Karty wyrobu” danymi:
 - Dostawcy / Wykonawcy umowy - część B „Karty wyrobu”,
 - wyrobu jednostkowego - część C „Karty wyrobu”,
 - wyrobu w hierarchii opakowań - część D „Karty wyrobu”, gdzie ilość części D odpowiada kolejnym opakowaniom w hierarchii opakowań,
 - c) Wykonawca po wypełnieniu „Karty wyrobu” przekaże ją do Zamawiającego (do osób wskazanych w umowie do kontaktów roboczych) w ciągu 14 dni przed dostawą;
 - d) Odbiorcy przedmiotu zamówienia wprowadzą dane GTIN z karty wyrobu do systemu informatycznego JIM wg przepisów „Tymczasowej instrukcji aktualizacji SI JIM o identyfikatory GTIN w kodzie kreskowym”.
 - e) Wykonawca stosownie do „Wytocznych Ministra ON” przygotowuje etykiety jednostek handlowych i logistycznych oraz umieści je na właściwych formach opakowaniowych. Dodatkowo na etykietach logistycznych wykorzysta numery GLN odbiorców dostaw wg wykazu poniżej (załącznik nr 1 do klauzuli) - wg §4 ust. 9. „Wytocznych Ministra ON”;
5. Wykonawca zobowiązany jest do umiejscowienia etykiet z kodem kreskowym zgodnie z § 5 „Wytocznymi Ministra ON” obok etykiet (nadruku), które wynikają z opisu przedmiotu umowy w zakresie znakowania opakowań jednostkowych, zbiorczych handlowych i logistycznych.
 6. Oceny właściwego, zgodnego z dokumentacją, oznakowania wyrobów dostarczonych przez Wykonawcę, dokonują Odbiorcy dostaw – magazynierzy w punkcie odbioru. Odbiorca odmówi przyjęcia towaru, jeżeli oznaczenia wyrobu/opakowań w kodzie kreskowych:
 - a) nie spełniają wymagań określonych w niniejszych Wymaganiach;
 - b) nie są zgodne z zasadami Systemu GS1;
 - c) są nadrukowane nieczytelne i umieszczone w sposób uniemożliwiający ich wykorzystanie.
 7. Zamawiający może zażądać od Wykonawcy świadectwa poprawności merytoryczno-technicznej etykiety z kodem kreskowym wg procedur Systemu GS1. Kopię świadectwa należy dostarczyć do Zamawiającego podczas realizacji pierwszej dostawy oraz do odbiorców wraz z dokumentami dostawy.
 8. W zakresie odstępstw od niniejszych Wymagań decyzję podejmuje Zamawiający.
 9. Szczegółowe informacje na temat zasad kodowania Wykonawca umowy może uzyskać w organizacji krajowej GS1 Polska (www.gs1pl.org).

Załącznik nr 1 do klauzuli dot. oznakowania zasobów kodem kreskowym
 Numery GLN odbiorców dostaw

Lp.	Odbiorca	GLN odbiorcy (IZ 410)
1.	Jednostka Wojskowa 4224 Wałcz - Skład Wałcz	5902768359015
2.	Jednostka Wojskowa 4226 Warszawa - Skład Elbląg	5902768360097
3.	43. Baza Lotnictwa Morskiego w Gdyni.	Jednostka nie posiada nr GLN (należy nie podać na etykiecie logistycznej)

Hand *OK*

Przykład 4. Przykład klauzuli dotyczącej umowy na dostawę sprzętu wojskowego: pralnia do zastosowań wojskowych na palecie, o JIM przekazanym przez zamawiającego do producenta (w umowie) i NSN nadawanym przez producenta, o schemacie opakowań:



Treść „Klauzuli do znakowania”:

1. W związku z koniecznością spełnienia wymagań uczestnictwa Polski w strukturach NATO (w zakresie Porozumień Standaryzacyjnych NATO: STANAG 2494, STANAG 2495, STANAG 4329, oraz Normy Obronnej NO-02-A080:2008) oraz wdrażaniem systemu informatycznego gospodarki magazynowej do jednostek wojskowych Sił Zbrojnych RP, wyroby będące przedmiotem zamówienia **muszą być oznaczone** zgodnie z załącznikiem do Decyzji Nr 3/MON Ministra Obrony Narodowej z dnia 3 stycznia 2014 r. w sprawie wytycznych określających wymagania w zakresie znakowania kodem kreskowym wyrobów dostarczanych do resortu obrony narodowej (Dz. Urz. Min. Obr. Nar. poz. 11) zwanego dalej „Wytycznymi Ministra ON”.
2. Wyrób będący przedmiotem niniejszego zamówienia – zwane dalej „wyrobami” - kwalifikuje się do Grupy materiałowej 5 „pozostałe wyroby, w tym sprzęt wojskowy”, o której mowa w § 1 ust. 7 „Wytycznych Ministra ON”.
3. Wyrób musi być oznaczony przez Wykonawcę umowy (producenta lub dostawcę) kodem kreskowym jak dla jednostki logistycznej handlowej wg zasad, o których mowa w § 4 ust. 4 pkt. 5 „Wytycznych Ministra ON”.
4. Wykonawca umieści na etykietach jednostek logistycznych, o których mowa powyżej:
 - a) indeks i nazwę JIM wg wykazu poniżej (załącznik nr 1 do klauzuli) - stosownie do § 4 ust. 10 „Wytycznych Ministra ON”,
 - b) numer NSN wyrobu Producenta - stosownie do § 4 ust. 11 „Wytycznych Ministra ON” oraz zapisami Klauzuli kodyfikacyjnej (wg załącznika do umowy),
 - c) numerów GLN odbiorców dostaw wg wykazu poniżej (załącznik nr 2 do klauzuli) - wg § 4 ust. 9 „Wytycznych Ministra ON”.
5. W realizacji dostawy w zakresie oznakowania wyrobów kodem kreskowym obowiązuje następująca procedura:
 - a) Zamawiający – poprzez stronę internetową (link do strony WWW) lub załącznik w umowie udostępni Wykonawcy „Kartę wyrobu” według „Wytycznych Ministra ON” w wersji MS Excel. Wykaz danych GLN stanowi załącznik nr 1 do klauzuli dotyczącej znakowania zasobów kodem kreskowym;
 - b) Wykonawca jest zobowiązany do wypełnienia „Karty wyrobu” danymi:
 - numeru JIM i NSN ws załącznika nr 1 – w części A „Karty wyrobu” (pole A8 i A9),
 - Dostawcy / Wykonawcy umowy - część B „Karty wyrobu”,
 - wyrobu jednostkowego - część C „Karty wyrobu”;
 - c) Wykonawca po wypełnieniu „Karty wyrobu” przekaże ją do Zamawiającego (do osób wskazanych w umowie do kontaktów roboczych) w ciągu 14 dni przed dostawą;
 - d) Odbiorcy przedmiotu zamówienia wprowadzą dane GTIN z karty wyrobu do systemu informatycznego JIM wg przepisów „Tymczasowej instrukcji aktualizacji SI JIM o identyfikatory GTIN w kodzie kreskowym”.

- e) Wykonawca stosownie do „Wytycznych Ministra ON” przygotowuje etykiety jednostek logistycznych (będące jednocześnie handlowymi) oraz umieści je na wyrobie. Dodatkowo na etykietach logistycznych wykorzysta numery GLN odbiorców dostaw wg wykazu poniżej (załącznik nr 1 do klauzuli) - wg §4 ust. 9. „Wytycznych Ministra ON”;
6. Oceny właściwego, zgodnego z dokumentacją, oznakowania wyrobów dostarczonych przez Wykonawcę, dokonują Odbiorcy dostaw – magazynierzy w punkcie odbioru. Odbiorca odmówi przyjęcia towaru, jeżeli oznaczenia wyrobu/opakowań w kodzie kreskowym:
- nie spełniają wymagań określonych w niniejszych Wymaganiach,
 - nie są zgodne z zasadami Systemu GS1,
 - są nadrukowane nieczytelne i umieszczone w sposób uniemożliwiający ich wykorzystanie.
7. Zamawiający może zażądać od Wykonawcy świadectwa poprawności merytoryczno-technicznej etykiety z kodem kreskowym wg procedur Systemu GS1. Kopię świadectwa należy dostarczyć do Zamawiającego podczas realizacji pierwszej dostawy oraz do odbiorców wraz z dokumentami dostawy.
8. W zakresie odstępstw od niniejszych Wymagań decyzję podejmuje Zamawiający.
9. Szczegółowe informacje na temat zasad kodowania Wykonawca umowy może uzyskać w organizacji krajowej GS1 Polska (www.gs1pl.org).

Załącznik nr 1 do klauzuli dot. oznakowania zasobów kodem kreskowym
Dane JIM i NSN

Lp.	Nazwa	JIM	NSN
1	Pralnia połowa PP-2014	8930PL0001929	wg kodu producenta

Załącznik nr 2 do klauzuli dot. oznakowania zasobów kodem kreskowym
Numery GLN odbiorców dostaw

Lp.	Odbiorca	GLN odbiorcy (IZ 410)
1.	Jednostka Wojskowa 4224 Wałcz - Skład Wałcz	5902768359015
2.	Jednostka Wojskowa 4226 Warszawa - Skład Elbląg	5902768360097

Przykład 5. Przykład klauzuli dotyczącej umowy na zakup wyrobów dla których odstąpiono od określenia wymagań na znakowanie kodem kreskowym: oznakowanie identyfikacyjnych z nazwiskiem.

Treść „Klauzuli do znakowania”:

1. Dla wyrobów będących przedmiotem zamówienia nie zostały określone wymagania dotyczące oznakowania kodem kreskowym – stosownie do kompetencji gestora SpW i COL, o których mowa w § 2 załącznika do Decyzji Nr 3/MON Ministra Obrony Narodowej z dnia 3 stycznia 2014 r. w sprawie wytycznych określających wymagania w zakresie znakowania kodem kreskowym wyrobów dostarczanych do resortu obrony narodowej (Dz. Urz. Min. Obr. Nar. poz. 11).

PROTOKÓŁ REKLAMACJI NR.....

1. Zgłaszający reklamacje:.....
2. Podstawa reklamacji:.....
3. Przedmiot reklamacji (nazwa przedmiotu, rozmiar -jeśli dotyczy, ilość):.....
4. Wykonawca:.....
5. Dokumenty dostawy:.....
6. Odbiorca reklamowanej partii:.....
7. Miejsce składowania produktu:.....
8. Odpowiedzialny za powstałe wady:.....
9. Przyczyna reklamacji (dokładny opis wykrytych wad):.....
10. Żądanie Zamawiającego co do sposobu załatwienia reklamacji:.....
.....
.....
.....
11. Osoba wyznaczona do kontaktów w sprawie reklamacji:.....
.....
.....

WYKONAWCA:

.....

ZAMAWIAJĄCY:

.....

N
Kul JK

**Zasady nadzorowania postępowania reklamacyjnego
przez Rejonowe Przedstawicielstwa Wojskowe (RPW).**

1. RPW przystępuje do nadzorowania postępowania reklamacyjnego po otrzymaniu kopii protokołu (zgłoszenia) reklamacyjnego od użytkownika/odbiorcy SpW lub zamawiającego;
2. RPW nadzoruje działania wykonawcy w zakresie postępowań reklamacyjnych w obiektach uzgodnionych z Wykonawcą lub podwykonawcą i ujętych w planie nadzorowania, lub innych obiektach, wskazanych na wniosek zamawiającego przez Szefa Agencji Uzbrojenia.
3. W przypadku postępowań reklamacyjnych, w ramach których realizowane są czynności poza obiektami Wykonawcy bez udziału RPW, Wykonawca zobowiązany jest do przekazania do RPW protokołu z zakończenia postępowania reklamacyjnego podpisanego przez użytkownika/odbiorcę/zamawiającego;
4. Przedstawiciel wojskowy monitoruje proces wyjaśniania przez Wykonawcę przyczyn wystąpienia niezgodności (niesprawności) będących podstawą reklamacji;
5. Wykonawca przekazuje Zamawiającemu oraz RPW informację o występującej niezgodności i jej skutkach w kontekście jej wpływu na właściwości i bezpieczeństwo użytkownika SpW dostarczonego do użytkowników;
6. RPW monitoruje terminowość realizacji przez Wykonawcę postępowania reklamacyjnego i informuje zamawiającego w przypadku wystąpienia zakłóceń;
7. RPW ocenia działania Wykonawcy w obszarze wyjaśnienia przyczyny wystąpienia niezgodności (niesprawności) będących podstawą reklamacji oraz skuteczności korekcji i działań korygujących, a w przypadku gdy są one niezadowolające zgłasza żądanie podjęcia odpowiednich działań w tym zakresie, które mogą dotyczyć zarówno reklamowanego egzemplarza SpW, partii produkcyjnej* oraz egzemplarzy dostarczonych do użytkownika*;
8. RPW poświadcza, że nadzorował działania Wykonawcy w ramach postępowania reklamacyjnego, dokonując wpisu na protokole z zakończenia postępowania reklamacyjnego, którego wzór stanowi załącznik Nr 10 do umowy.

*Jeżeli dotyczy.

N
Kul O/K

.....
(miejsowość, data)

PROTOKÓŁ

z zakończenia postępowania reklamacyjnego

1. SpW..... Nr umowy..... Nr fabryczny
SpW*..... data produkcji..... data przyjęcia przez
Odbiorcę/Użytkownika..... wielkość partii *
2. Numer i data protokołu (zgłoszenia) reklamacyjnego
3. Rodzaj i powód niezgodności (niesprawności)
.....
4. Reklamacja uznana /
nieuznana**
5. Powód nieuznania reklamacji
6. Opis usunięcia niesprawności
7. Wymieniono części
8. Zastosowanie zamiennika technologicznego, tak / nie**
9. Adnotacja o uzupełnieniu dokumentacji / karty gwarancyjnej
.....
10. Datą zakończenia procesu reklamacyjnego jest data przyjęcia SpW przez użytkownika.

Oświadczenie Wykonawcy: oświadczam, że reklamowany SpW po usunięciu niezgodności spełnia wymagania techniczne i jest zdolny do dalszej eksploatacji.

.....
data, pieczęć i podpis wykonawcy

Oświadczenie użytkownika SpW: *niniejszym oświadczam, że reklamowany SpW przyjąłem po naprawie bez uwag/zgłaszam następujące uwagi ***

.....
data, pieczęć i podpis użytkownika SpW

Adnotacja RPW:

Niniejszym poświadczam, że proces reklamacyjny był nadzorowany przez RPW w zakresie:

działań Wykonawcy w ramach wyjaśniania przyczyn powstania niezgodności oraz skuteczności wprowadzonych działań korygujących;

*działań Wykonawcy dotyczących usunięcia niezgodności (niesprawności)***.*

*Nie zgłaszam uwag /Zgłaszam następujące uwagi**:*

.....
data, pieczęć i podpis PW

*) jeżeli dotyczy

**) niepotrzebne skreślić

***) skreślić, jeżeli działania nie były nadzorowane przez RPW

N
Kunk JTK

**Zasady opracowania „Awizo dostawy”
przez dostawcę cywilnego w ramach dostaw sprzętu wojskowego
realizowanych do regionalnych baz logistycznych**

1. Dostawca przed opracowaniem dokumentu „powiadomienie o dostawie (Awizo)”, zwane dalej „Awizo dostawy”, uzgadnia z regionalną bazą logistyczną (RBLog) termin i sposób dostawy SpW (np. wymagany rodzaj nośników, dopuszczalne wymiary i wagi jednostek logistycznych, opracowanie „Karty wyrobu” o której mowa poniżej w pkt. 6).
2. Opracowany przez dostawcę dokument „Awizo dostawy” jest przekazywany do RBLog w celu organizacyjnego i technicznego przygotowania bazy do przyjęcia SpW w tym:
 - 1) powiadomienia kierownictwa i personelu RBLog o dostawie SpW w celu przygotowania zaplecza technicznego i miejsc składowania w strefie ekspedycji i magazynach branżowych z uwzględnieniem przepisów o ochronie informacji niejawnych,
 - 2) powiadomienia służb dyżurnych oraz opracowania dokumentów umożliwiających terminowy wjazd pojazdów dostawcy na teren właściwego składu RBLog;
 - 3) przygotowania stref przyjęć oraz magazynów, regałów, pół odkładczych, magazynów otwartych i automatycznych, stref konsolidacji / dekonsolidacji i innych - stosownie do rodzaju dostarczanego towaru oraz typów i wag jednostek logistycznych;
 - 4) opracowania elektronicznych dokumentów polecających przyjęcie towaru do właściwego składu – rozpoczęcia procesu logistycznego dostawy przychodzącej z wykorzystaniem modułu gospodarki materiałowej MM/SD ZWSI RON¹⁾ oraz modułu gospodarki magazynowej EWM ZWSI RON.
3. Zakres danych informacyjnych umieszczanych w dokumencie „Awizo dostawy” dla SpW przekazywanego do RBLog:
 - 1) termin dostawy,
 - 2) nr umowy z dnia,
 - 3) nazwa i typ pojazdów mechanicznych,
 - 4) imię i nazwisko kierowców,
 - 5) imię i nazwisko przedstawiciela dostawcy do kontaktów roboczych,
 - 6) załącznik nr 1 do powiadomienia o dostawie (AWIZO) – wykaz dostarczanych pozycji:
 - a) nazwa towaru,
 - b) ilość i wartość towaru,
 - 7) załącznik nr 2 do powiadomienia o dostawie (AWIZO) – wykaz jednostek logistycznych:
 - a) ilość jednostek logistycznych (np. palet) i ich numery SSCC,

¹ ZWSI RON – zintegrowany wieloszczeblowy system informatyczny resortu obrony narodowej

- b) ilość towaru w jednostkach logistycznych,
 - c) typy jednostek logistycznych (jednorodne lub niejednorodne - MIX),
 - d) rodzaj nośników jednostek logistycznych (np. paleta EURO, paleta przemysłowa niestandardowa, itd.),
 - e) wagi brutto i netto jednostek logistycznych,
 - f) wymiary jednostek logistycznych (dla standardowych palet typu EURO wystarczy wysokość),
 - g) ewentualny opis ułożenia asortymentu w jednostkach logistycznych (np. 12x kartonów po 20 szt.),
- 8) dodatkowe załączniki - z uwzględnieniem podziału SpW na opakowania (palety, skrzynie, kartony),
- a) dla produktów żywnościowych: wykaz partii producenta z datami przydatności do spożycia oraz produkcji,
 - b) dla produktów leczniczych: wykaz partii producenta z datami ważności oraz produkcji,
 - c) dla przedmiotów umundurowania i wyekwipowania: wykaz partii producenta z datami produkcji,
 - d) dla środków bojowych: nr indywidualny, oznaczenie wytwórcy materiału wybuchowego (MW), dodatkowe oznaczenie fabryczne MW oraz nr UN, klasy, podklasy danego środka bojowego i numery dokumentów Certyfikatu Klasyfikacyjnego i karty Oceny MW, które powinny być przekazane razem z danym środkiem bojowym,
 - e) dla broni numerowej: wykaz numerowy SpW z datami produkcji i konserwacji,
 - f) dla zestawów obsługowo-naprawczych: wykazy ukończenia,
 - g) dla pozostałego sprzętu numerowego: wykaz numerowy SpW z datami produkcji,
 - h) dla materiałów niejawnych: klauzula tajności, wymagania w zakresie ochrony fizycznej i technicznej,
 - i) informacja o ograniczeniach prawnych uniemożliwiających dalsze gospodarowanie mienia ruchomego przez Agencję Mienia Wojskowego przy wprowadzaniu do obrotu,
 - j) inne załączniki określone w umowie przez zamawiającego (np. warunki gwarancji i ochrony materiałów niejawnych).
4. Dostawca zapewni, aby zawarte w Awizo informacje były zgodne z identyfikatorami zastosowania (IZ) przedstawianymi w kodach kreskowych wg standardów Systemu GS1 określonych w Decyzji Nr 3/MON Ministra Obrony Narodowej z dnia 3 stycznia 2014 r. (Dz. Urz. Min. Obr. Nar. z 2014 r., poz. 11) opisujących poszczególne cechy produktów przekazywanych w ramach „Awizo dostawy”.
5. Wzór dokumentu „Awizo dostawy” wraz z załącznikami został przedstawiony poniżej na stronie 4 niniejszego opracowania.
6. Dostawca cywilny wraz z „Awizo dostawy” dostarcza na potrzeby założenia indeksów materiałowych w systemie informatycznym JIM²) opracowaną „Kartę wyrobu”,

² System Informatyczny Jednolitego Indeksu Materiałowego eksploatowany w resorcie obrony narodowej

JK
fwb

o której mowa w Decyzji Nr 3/MON Ministra Obrony Narodowej z dnia 3 stycznia 2014 r. (Dz. Urz. Min. Obr. Nar. z 2014 r., poz. 11) w sprawie wytycznych określających wymagania w zakresie znakowania kodem kreskowym wyrobów dostarczanych do resortu obrony narodowej.

7. Opracowane „Awizo dostawy” dostawca przekazuje do RBLog, który następnie przekazuje do kierownika właściwego składu RBLog. Termin przekazania „Awizo dostawy” nie może być krótszy niż 2 tygodnie przed terminem dostawy.
8. Brak opracowania dokumentu „Awizo dostawy”, dostarczenie dokumentu „Awizo dostawy” w formie niezgodnej z niniejszym dokumentem lub brak zgodności stanu faktycznego dostawy z przekazanym dokumentem „Awizo dostawy” może uniemożliwić terminowe przyjęcie SpW do właściwego składu RBLog, a odpowiedzialność za szkodę powstałą z tytułu działania niezgodnego z niniejszymi zasadami, ponosić będzie dostawca.

Wzór dokumentu „Awizo dostawy” dla dostawcy cywilnego

.....
Miejscowość, dnia

Do wiadomości: **KOMENDANT**
... **REGIONALNEJ BAZY LOGISTYCZNEJ**
... **KRAKÓW**
Fax: ...
KIEROWNIK
... **skład KUTNO**
Fax: ...

POWIADOMIENIE O DOSTAWIE (AWIZO) Nr

Dotyczy: przekazania ... *nazwa zasobów* ... z Firmy ...*nazwa firmy* ... do składu RBLog w ... *Kutno* ... w ramach umowy nr ... *numer i data umowy na dostawę* ...

Informuję, że niżej wymienione środki zostaną skompletowane i przygotowane do wysyłki.

Planowany termin dostawy dniagodz.....

Kierowca/cy

Pojazd/-y (marka, nr rej.)

Do uzgodnień roboczych w sprawach dotyczących przekazania towaru wyznaczony został tel.

Załączniki na ... ark. (1)

- nr 1 - Wykaz dostarczanych pozycji wg umowy.
- nr 2 - Wykaz jednostek logistycznych,
- nr 3 - ... *wykaz numerów SpW z datami produkcji.*
- nr 4 - ... *wykaz ukończenia zestawu obsługowo naprawczego*

PRZEDSTAWICIEL DOSTAWCY

.....

OPRACOWAŁ

.....

Załącznik nr 1 do powiadomienia o dostawie (AWIZO) nr ...
Wykaz dostarczanych pozycji wg umowy nr

Lp.	Nazwa towaru	JIM	Ilość	Cena jedn.	Wartość	Dodatkowe informacje
1.	RACJA ŻYWNOŚCIOWA PS- LĄD 6/5	8970PL0002182	900	120 zł	108 000 zł	Palety do zwrotu do dostawcy (dopuszcza się podmię dostarczonych palet na inne typu EURO).
2.	RACJA ŻYWNOŚCIOWA PS- LĄD 1/3A	8970PL0002193	200	115 zł	23 000 zł	
3.	RACJA ŻYWNOŚCIOWA PS- LĄD 1/3B	8970PL0002190	200	110 zł	22 000 zł	

Załącznik nr 2 do powiadomienia o dostawie (AWIZO) nr ...
Wykaz jednostek logistycznych:

Lp	Rodzaj nośnika (2) Typ JL (3)	Waga Netto [kg]	Waga brutto [kg]	Wymiary JL dl./szer./wys. [mm]	SSCC(4)	Nazwa towaru	Ilość w JL (5)	Zawartość w JL (6)	Uwagi
1	pal. EURO	300	330	1200/ 600/ 300	059027683621234585	RACJA ŻYWNO ŚCIOWA PS-LĄD 6/5	200	kartony z 20 racjami żyw.	Wykaz partii producenta z datami przydat- ności do spożycia oraz produkcji w osobnym załączniku z podziałem na JL
2		300	330		059027683621234604		200		
3		300	330		059027683621234720		200		
4		300	330		059027683621234821		200		
5	Jedn.	150	180	1200/ 600/ 100	059027683621294830		100		
6	pal. EURO	450	480	1200/ 600/ 210	059027683621234947	RACJA ŻYWNO ŚCIOWA PS-LĄD 1/3A	200	kartony z 20 racjami żyw.	
	MIX					RACJA ŻYWNO ŚCIOWA PS-LĄD 1/3B	200	kartony z 20 racjami żyw.	

Uwagi do wzoru dokumentu „Awizo dostawy” dla dostawcy cywilnego:

1. Czcionka pochyla we wzorze oznacza komentarz lub przykładowe wpisy.
2. Wersję elektroniczną Awiza wraz z załącznikami przelać na adres poczty elektronicznej odbiorcy.
3. Numer powiadomienia o dostawie nadaje Dostawca. Numer i data rejestracji dokumentu oraz informacje dodatkowe wynikające z dokumentu zamówienia ZWSI RON nadaje RBLog.
4. Indeks JIM wynika z zapisów umowy. Gdy umowa nie określa indeksu materiałowego, indeks jest opracowywany w RBLog na podstawie tzw. „Karty wyrobu”, o której mowa w Decyzja Nr 3/MON Ministra Obrony Narodowej z dnia 3 stycznia 2014 r. (Dz. Urz. Min. Obr. Nar. z 2014 r., poz. 11) – wówczas pole JIM powinno zostać puste, a po nadaniu indeksu pole uzupełnia odbiorca.
5. Przyjęte skróty i oznaczenia:
JL – jednostka logistyczna (towar znajdujący się na pojedynczym nośniku, np. 200 szt. racji żywnościowych na jednej paletce EURO),
(1) liczba załączników i liczba arkuszy (stron),
(2) rodzaj nośnika (np. palety EURO, paleta przemysłowa niestandardowa itd.),

Handwritten signatures and initials.

- (3) typ JL – typ jednostki logistycznej (np. Jedn. – jednorodne lub MIX - niejednorodne rodzajowo lub o różnych partiach, datach produkcji, itd.),
- (4) numer SSCC jednostki logistycznej (ang. Serial Shipping Container Code),
- (5) ilość zasobów w JL – ilość dostarczanego towaru w pojedynczej jednostce logistycznej,
- (6) zawartość w JL – nazwa opakowań towaru w pojedynczej jednostce logistycznej.